

Piège photographique
Trail camera
Cámara trampa
Fotofalle
Fotocamera da esplorazione

PIE1059



Guide d'utilisation	3
User's manual	14
Manual de instrucciones	24
Gebrauchsanleitung	34
Manuale d'uso	45



DECLARATION UE DE CONFORMITE SIMPLIFIÉE

NUM'AXES déclare que l'équipement du type PIE1059 est conforme à la directive 2014/30/UE (CEM).

Le texte complet de la déclaration UE de conformité est disponible sur le site internet suivant :
<https://www.numaxes.com>

SIMPLIFIED EU DECLARATION OF CONFORMITY

NUM'AXES declares that the equipment type PIE1059 is in compliance with Directive 2014/30/EU (EMC).

The full text of the EU declaration of conformity is available on the following website:
<https://www.numaxes.com>

DECLARACIÓN DE CONFORMIDAD UE SIMPLIFICADA

NUM'AXES declara que el equipo tipo PIE1059 cumple con la Directiva 2014/30/UE (CEM).

El texto completo de la declaración UE de conformidad está disponible en el siguiente sitio web:
<https://www.numaxes.com>

VEREINFACHTE EU-KONFORMITÄTSERKLÄRUNG

NUM'AXES erklärt, dass der gerätetyp PIE1059 der Richtlinie 2014/30/EU entspricht.

Der vollständige Text der EU-Konformitätserklärung ist auf der folgenden Website verfügbar:
<https://www.numaxes.com>

DICHIARAZIONE DI CONFORMITÀ UE SEMPLIFICATA

NUM'AXES dichiara che l'apparecchiatura tipo PIE1059 è conforme alla Direttiva 2014/30/UE (CEM).

Il testo completo della dichiarazione di conformità UE è disponibile sul seguente sito Web:
<https://www.numaxes.com>

FR - GUIDE D'UTILISATION

1. Contenu du produit

PIE1059 – Réf. NGPIEPHO025

- 1 piège photographique PIE1059
- 1 câble USB
- 1 sangle de fixation
- 1 guide de démarrage rapide

PACK PIE1059 – Réf. NGPIEPHO066

- 1 piège photographique PIE1059
- 8 piles AA LR06
- 1 carte mémoire 32 GB
- 1 câble USB
- 1 sangle de fixation
- 1 guide de démarrage rapide

2. Présentation du produit

Figure 1

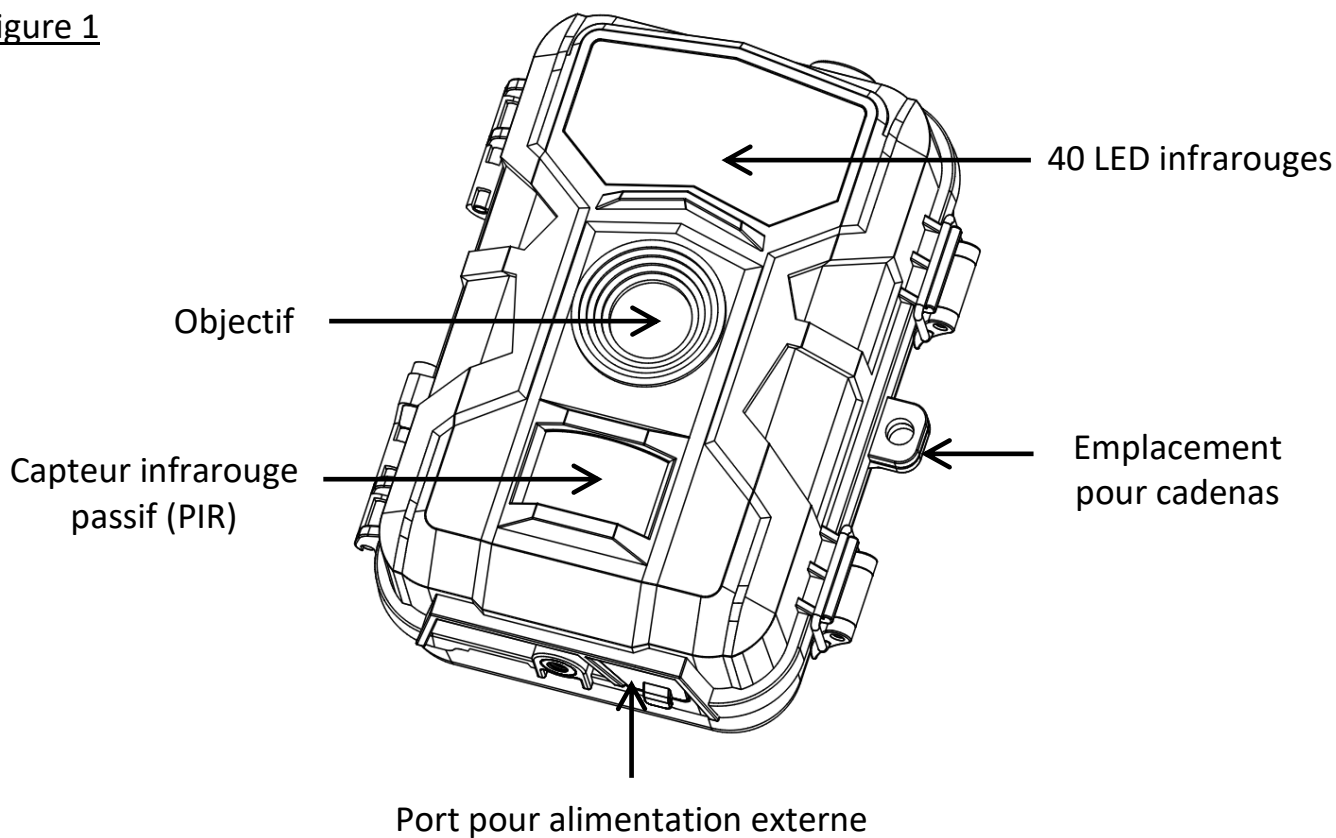

Figure 2

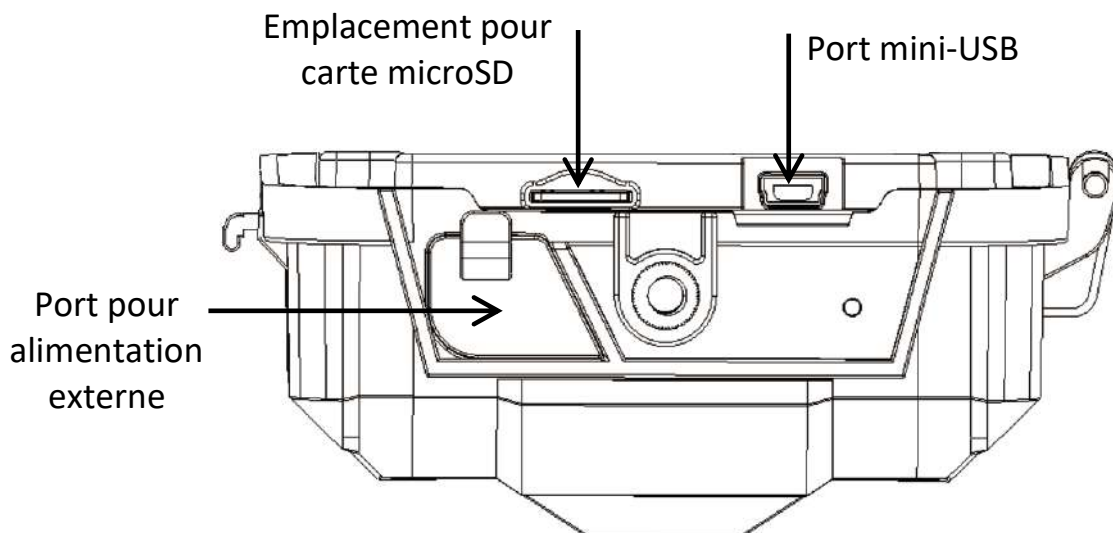
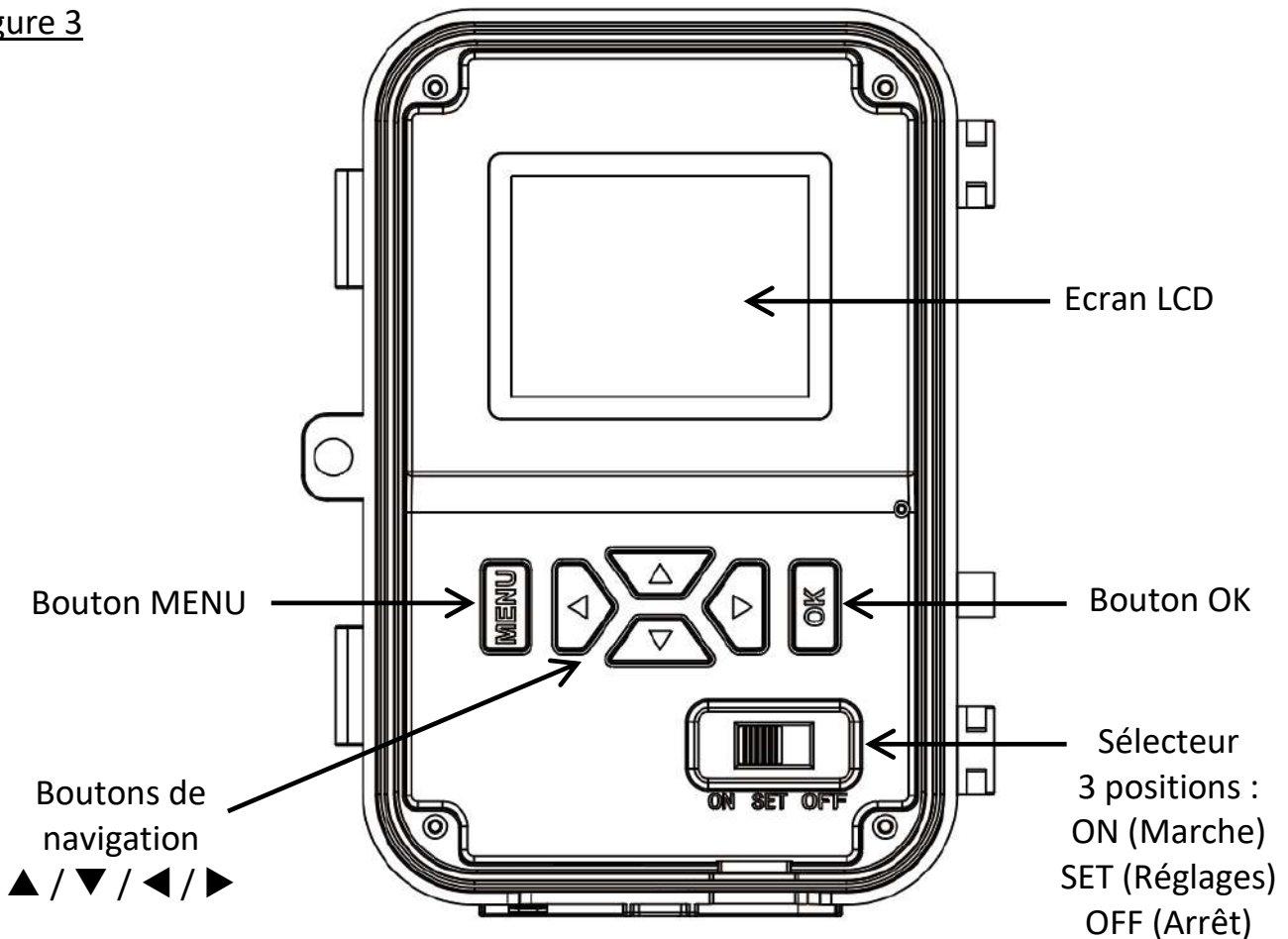

Figure 3



3. Mise en place des piles

L'appareil fonctionne avec 8 piles AA alcalines.

Vous pouvez acheter des piles AA alcalines à tout moment sur le site www.numaxes.com.

Avant d'insérer ou de retirer les piles, l'appareil doit être mis à l'arrêt (sélecteur en position OFF).

Prenez soin de respecter les polarités indiquées dans le compartiment de piles lorsque vous les installez. Des piles installées dans le mauvais sens peuvent causer des dysfonctionnements.

Dans le cas d'une non-utilisation prolongée de 3 mois ou plus, il est recommandé de retirer les piles de l'appareil. Les piles peuvent fuir et endommager votre produit.

L'appareil peut également fonctionner avec une alimentation externe 6V/2A (prise jack 5,5 x 2,1 mm).

Nous recommandons d'enlever les piles lorsqu'une alimentation externe est utilisée.

4. Mise en place de la carte mémoire

La caméra n'a pas de mémoire interne.

Il est nécessaire d'installer une carte mémoire pour que l'appareil fonctionne (**carte micro SD de 4 GB à 32 GB maximum – classe 10 minimum**).

Vous pouvez vous procurer des cartes micro SD à tout moment sur le site www.numaxes.com.

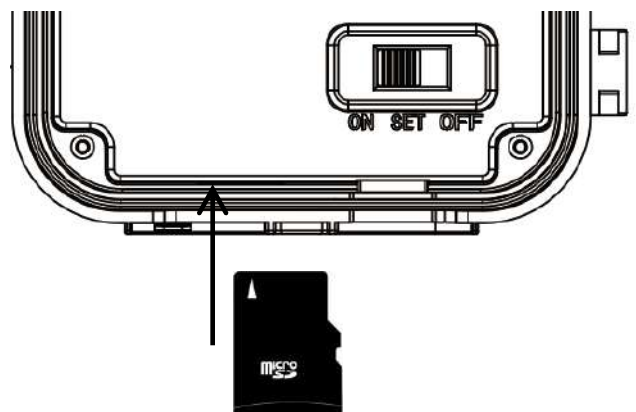

Avant d'insérer ou de retirer la carte mémoire, l'appareil doit être mis à l'arrêt (sélecteur en position OFF). Si vous ne le faites pas, cela peut causer la perte ou la détérioration des fichiers déjà enregistrés sur la carte. **Il est fortement recommandé de formater la carte mémoire avec le piège photographique avant de l'utiliser pour la première fois, surtout si la carte a été utilisée dans d'autres appareils. Une carte formatée avec un autre appareil peut ne pas être compatible.**

Quand la caméra est en mode SET, si aucune carte mémoire n'est insérée, l'indication « Pas de carte mémoire » apparaît sur l'écran.

Quand la carte mémoire est pleine, l'indication « Mémoire pleine » apparaît sur l'écran.

5. Fonctionnement

5.1. Mise en marche | ON

Pour mettre en marche l'appareil, placez le sélecteur en position ON.

Le témoin lumineux rouge de mise en marche situé sur la face avant de l'appareil va clignoter et l'écran LCD va décompter 15 secondes.

Cet intervalle vous laissera assez de temps pour fermer le couvercle de l'appareil puis quitter la zone surveillée.

Une fois en marche, l'appareil prendra des photos et/ou des vidéos en fonction des réglages effectués.

NOTA : l'appareil est livré préprogrammé avec des réglages usine par défaut. Pour le tester, vous avez juste besoin d'insérer une carte mémoire et des piles puis de mettre le mettre en marche (sélecteur en position ON).

5.2. Mise à l'arrêt | OFF

Faites glisser le sélecteur en position OFF pour éteindre l'appareil. Veuillez noter que même à l'arrêt, l'appareil continue à consommer de l'énergie à un très bas niveau. Par conséquent, il est recommandé de retirer les piles si vous n'utilisez pas le produit pendant une période prolongée.

Le mode OFF est le mode de « sécurité » permettant toute une série d'actions telles que : remplacer la carte mémoire, remplacer les piles ou transporter l'appareil.

5.3. Regarder les photos ou les vidéos sur l'écran de la caméra

- Mettez le sélecteur en position SET.
- Appuyez sur OK pour entrer dans la fonction playback puis appuyez sur ◀, ▲, ▶ ou ▼ pour naviguer dans les fichiers photos/vidéos enregistrés.
- Appuyez sur OK pour voir la photo/vidéo sélectionnée.
 - Photo : vous pouvez appuyer sur ◀ ou ▶ pour zoomer (jusqu'à 16X) ou dézoomer.
 - Vidéo : pour démarrer la lecture de la vidéo, appuyez sur ▶. Appuyez à nouveau sur ▶ pour mettre la lecture en pause. Appuyez sur MENU pour arrêter la lecture.
- Appuyez sur OK puis sur MENU pour sortir.

5.4. Regarder les photos en mode diaporama

Cette fonction peut être utilisée pour visionner les photos enregistrées sur la carte mémoire de façon automatique sous forme de diaporama.

Chaque photo est affichée pendant environ 2 secondes.

- Mettez le sélecteur en position SET.
- Appuyez sur OK pour entrer dans la fonction playback puis appuyez sur ◀, ▲, ▶ ou ▼ pour naviguer dans les fichiers photos enregistrés.
- Appuyez sur OK pour voir la photo sélectionnée.
- Appuyez sur MENU, sélectionnez « Diaporama » puis appuyez sur le bouton OK pour démarrer le diaporama.
- Pour arrêter le diaporama, appuyez à nouveau sur le bouton OK.

5.5. Effacer des photos/vidéos sur la caméra

- Mettez le sélecteur en position SET.
- Appuyez sur OK pour entrer dans la fonction playback puis appuyez sur ◀, ▲, ▶ ou ▼ pour naviguer dans les fichiers photos/vidéos enregistrés.
- Appuyez sur OK pour voir la photo/vidéo sélectionnée.
- Appuyez sur MENU, sélectionnez « Supprimer un » (pour supprimer uniquement la photo/vidéo sélectionnée) ou « Supprimer tout » (pour supprimer toutes les photos/vidéos) puis appuyez sur OK.
- Appuyez sur MENU pour sortir.

5.6. Protéger les fichiers

Cette fonction peut être utilisée pour protéger certains des fichiers enregistrés d'une suppression accidentelle.

- Mettez le sélecteur en position SET.
- Appuyez sur OK pour entrer dans la fonction playback puis appuyez sur ◀, ▲, ▶ ou ▼ pour naviguer dans les fichiers photos/vidéos enregistrés.
- Appuyez sur OK pour voir la photo/vidéo sélectionnée.
- Appuyez sur MENU, sélectionnez « Protéger fichier » puis appuyez sur le bouton OK.
- Sélectionnez « Protéger un » (pour protéger uniquement le fichier sélectionné), « Protéger tout » (pour protéger tous les fichiers), « Déprotéger un » (pour déprotéger uniquement le fichier sélectionné) ou « Déprotéger tout » (pour déprotéger tous les fichiers) puis appuyez sur OK.
- Appuyez sur MENU pour sortir.

5.7. Arrêt automatique

En mode SET, l'appareil s'arrête automatiquement si vous n'appuyez sur aucun bouton pendant plus de 3 minutes. Si vous voulez continuer les réglages, mettez le sélecteur en position OFF puis à nouveau en position SET et appuyez sur le bouton MENU.

5.8. Transférer les photos/vidéos sur un ordinateur

Pour télécharger vos photos/vidéos sur un ordinateur, mettez le sélecteur en position ON.

Connectez le câble fourni au port mini USB de la caméra, puis directement à une prise USB principale de votre ordinateur.

« MSDC » va apparaître sur l'écran LCD du piège photographique et votre ordinateur va reconnaître l'appareil en tant que « disque amovible ».

Dans le disque amovible, vous allez trouver les fichiers photos et vidéos dans « DCIM/100MYCAM » et vous pourrez les copier dans votre ordinateur.

ATTENTION : Ne déconnectez pas le câble USB et ne retirez pas la carte mémoire pendant la copie des photos/vidéos. Vous risqueriez de perdre des fichiers.

5.9. Personnaliser les paramètres de fonctionnement

Mettez le sélecteur en position SET (l'écran LCD s'allume) puis appuyez une fois sur le bouton MENU pour entrer dans les réglages.

Vous pouvez naviguer dans les réglages en utilisant les boutons de navigation ◀, ▲, ▶ ou ▼. Appuyez sur OK pour sélectionner, sur MENU pour retourner à la page précédente, et sur MENU pour passer des lettres aux chiffres et aux symboles.

Paramètres	Réglages disponibles (réglage par défaut en gras)
Mode	Photo Vidéo Photo + Vidéo – Photo : l'appareil va prendre uniquement des photos. – Vidéo : l'appareil va prendre uniquement des vidéos. – Photo + Vidéo : l'appareil prend d'abord une ou des photo(s) puis une vidéo.
Langue	English Français Norwegian Deutsch Español Português 日本語 P У С С К И Й Suomi Română Český Italiano Svenska Slovak Polski 한국어
Résolution photo	32 MP 20 MP 16 MP 8 MP 5 MP 3 MP Une résolution haute donne des photos de meilleure qualité, mais crée des fichiers plus lourds qui prennent plus de place sur la carte mémoire (qui se remplit plus vite).
Résolution vidéo	FULL HD HD VGA Une résolution haute donne des vidéos de meilleure qualité, mais crée des fichiers plus lourds qui prennent plus de place sur la carte mémoire (qui se remplit plus vite).
Photos en rafale	1 photo 2 photos 3 photos 4 photos 5 photos Résolution photo 3 MP ou 5 MP : paramètre « Photos en rafale » programmable de 1 à 5 photos par déclenchement Résolution photo 8 MP : paramètre « Photos en rafale » programmable de 1 à 4 photos par déclenchement Résolution photo 16 MP, 20 MP ou 32 MP : paramètre « Photos en rafale » programmable de 1 à 3 photos par déclenchement
Durée de la vidéo	Programmable de 03 à 60 secondes – Durée par défaut : 10 secondes
Intervalle PIR	Intervalle PIR par défaut : 20 secondes Programmable de 5 secondes à 60 minutes (par incréments de 5 secondes de 5 à 60 secondes – par incréments de 1 minute de 1 à 60 minutes). Permet de régler l'intervalle souhaité entre chaque prise de photo/vidéo quand un mouvement est détecté. Cette fonction permet d'éviter de prendre trop de photos/vidéos. <u>Exemple</u> : si l'intervalle PIR est réglé sur « 01 minute », l'appareil va attendre 1 minute entre chaque enregistrement de photo/vidéo même si un mouvement est détecté.

Sensibilité PIR	<p>Haute Moyenne Basse</p> <p>Une sensibilité haute :</p> <ol style="list-style-type: none"> 1) est plus sensible aux mouvements de petits sujets ; 2) a une plus longue distance de détection ; 3) rend plus facile pour le capteur de détecter une différence de température entre le corps du sujet et la température ambiante ; 4) rend plus facile le déclenchement de la caméra. <p>Dans un environnement avec une forte température, la chaleur du corps des sujets est difficile à différencier de la chaleur ambiante pour la caméra, nous vous recommandons d'utiliser la sensibilité haute.</p> <p>Il est conseillé d'utiliser la sensibilité basse dans un environnement avec beaucoup d'interférences telles que vent chaud, fumée, proximité d'une fenêtre, etc.</p>
Date/Heure	<p>24/05/2023 15 : 57 : 28</p> <p style="text-align: center;">MM/JJ/AAAA</p> <p>NOTA : il est important de régler l'heure et la date afin que certains paramètres fonctionnent correctement (par exemple : horodatage sur les photos, fonctionnement pendant une plage horaire définie).</p>
Horodatage	<p>OFF Date Date/Heure</p> <p>Sélectionnez « Date et heure » ou « Date » si vous voulez que la date et/ou l'heure auxquelles les photos sont prises s'impriment sur celles-ci.</p> <p>La phase lunaire, la température et le nom de l'appareil (si vous en avez programmé un) vont également s'imprimer sur les photos.</p> <p>Sélectionnez « OFF » si vous ne voulez pas que la date et l'heure soient imprimées sur les photos.</p>
Plage horaire	<p>ON OFF</p> <p>Permet de définir une plage horaire de fonctionnement. Chaque jour, l'appareil fonctionnera uniquement pendant la plage horaire définie.</p> <p>Sélectionnez « ON » puis appuyez sur OK pour programmer l'heure de départ (Hr : Min) et l'heure de fin (Hr : Min) de la plage horaire pendant laquelle l'appareil va fonctionner.</p> <p>Exemple : si le réglage est 15 : 00 – 18 : 00 ; chaque jour, l'appareil fonctionnera uniquement entre 15h00 et 18h00.</p> <p>Le paramètre « Plage horaire » peut fonctionner en même temps que le paramètre « Time Lapse ».</p>
Time Lapse	<p>ON OFF</p> <p>Le paramètre « Time Lapse » permet de définir la fréquence de capture automatique d'une photo ou d'une vidéo (qu'un mouvement ait été détecté ou non). L'appareil va prendre des photos ou des vidéos automatiquement à l'intervalle de temps indiqué.</p> <p>Sélectionnez « ON » puis appuyez sur OK pour régler l'intervalle de temps entre chaque prise de photo/vidéo automatique.</p> <p>ATTENTION : quand le paramètre « Time Lapse » est réglé sur ON, le capteur PIR est désactivé.</p> <p>Le Time Lapse est configurable de 00 : 00 : 15 à 23 : 59 : 59.</p>

	<p><u>Exemple</u> : si le paramètre « Time Lapse » est réglé sur 00 : 30 : 00, l'appareil prendra une photo/vidéo automatiquement toutes les 30 minutes.</p> <p>Le paramètre « Time Lapse » peut fonctionner en même temps que le paramètre « Plage horaire ».</p>
Bip sonore	<p>ON OFF</p> <p>Vous pouvez choisir d'entendre ou non un bip sonore à chaque fois que vous appuyez sur une touche de l'appareil.</p>
Mot de passe	<p>ON OFF</p> <p>Sélectionnez « ON » puis appuyez sur OK pour protéger votre caméra avec un mot de passe (6 chiffres et/ou lettres).</p>
Nom de la caméra	<p>ON OFF</p> <p>Sélectionnez « ON » puis appuyez sur OK pour attribuer un nom à l'appareil (6 chiffres/lettres). Cela peut vous aider à identifier où et par quel appareil une photo a été prise.</p>
Réglage flash	<p>Auto Elevé Faible</p> <p>Flash infrarouge élevé = plus de luminosité et donc plus de consommation d'énergie</p> <p>Flash infrarouge faible = moins de luminosité et donc moins de consommation d'énergie</p> <p>Flash infrarouge auto = flash élevé par défaut puis passe en flash faible quand le niveau de charge des piles devient bas.</p>
Enregistrement en boucle	<p>ON OFF</p> <p>Quand la carte mémoire sera pleine, la caméra continuera à enregistrer les photos/vidéos en supprimant les photos/vidéos les plus anciennes.</p> <p>Sélectionnez « OFF » puis appuyez sur OK pour désactiver l'enregistrement en boucle sur la carte mémoire.</p>
Audio dans vidéos	<p>ON OFF</p> <p>Permet d'activer ou de désactiver l'enregistrement audio sur les vidéos.</p>
Formater	<p>Non Oui</p> <p>Il est fortement recommandé de formater la carte mémoire avec le piège photographique avant de l'utiliser pour la première fois, surtout si la carte a été utilisée dans d'autres appareils. Une carte formatée avec un autre appareil peut ne pas être compatible.</p> <p><u>ATTENTION</u> : quand vous formatez une carte mémoire, toutes les informations et tous les fichiers présents sur la carte sont effacés.</p>
Réglages usine	<p>Non Oui</p> <p>Sélectionnez « Oui » pour revenir aux réglages par défaut.</p>
Version	<p>Ce paramètre donne la version du logiciel chargé dans l'appareil.</p>

6. Installation du produit sur le terrain

- Installez l'appareil face au nord ou au sud. N'orientez pas l'appareil face à l'est ou à l'ouest car le lever et le coucher du soleil peuvent provoquer des déclenchements intempestifs et produire des images surexposées.
- Pour surveiller une coulée, pointez l'appareil le long de la coulée plutôt que perpendiculairement. Ceci permet de voir plusieurs animaux à la fois s'ils passent en file.

- Dégagez les branches ou herbes se trouvant devant l'appareil. En cas de vent ou de température élevée, elles pourraient causer des déclenchements intempestifs.
- Vérifiez l'état des piles avant de mettre en place l'appareil.
- Assurez-vous d'avoir bien inséré la carte mémoire.
- Vérifiez que la date et l'heure sont correctes.
- Pensez bien à passer le sélecteur en position ON avant de vous en aller.

7. Caractéristiques techniques

Capteur d'images	2 Mega Pixels Couleur CMOS
Portée du flash infrarouge	20 m
Flash infrarouge	40 LED infrarouges Longueur d'ondes : 940 nm
Mémoire	Carte micro SD de 4 GB à 32 GB maximum Classe 10 minimum
Objectif	Focale = 2.0 Champ de vision = 60°
Ecran	Ecran couleur TFT 2.0" (5 cm)
Sensibilité capteur PIR	3 niveaux : Haute Moyenne Faible
Portée du capteur PIR	20 m
Angle de détection du capteur PIR	60°
Modes de capture	Photo Vidéo Photo + Vidéo
Résolution photo	32 MP 20 MP 16 MP 8 MP 5 MP 3 MP
Format des fichiers photo	JPG
Photos en rafale	Programmable Résolution photo 3 MP ou 5 MP : 1 à 5 photos par déclenchement Résolution photo 8 MP : 1 à 4 photos par déclenchement Résolution photo 16 MP, 20 MP ou 32 MP : 1 à 3 photos par déclenchement
Résolution vidéo	FULL HD (1920 x 1080) HD (1280 x 720) VGA (640 x 480)
Format des fichiers vidéo	AVI
Durée de la vidéo	Programmable de 3 à 60 secondes
Vitesse de déclenchement	Environ 0,6 seconde
Nom de l'appareil	Programmable (ON OFF)
Fonctionnement à horaires fixes	Programmable (ON OFF)
Enregistrement en boucle sur la carte mémoire	Programmable (ON OFF)
Mot de passe	Programmable (ON OFF)
Puissance	6 V
Piles	8 x piles alcalines AA
Alimentation externe	6V/2A – Prise jack 5,5 x 2,1 mm
Consommation en stand-by	< 0.1 mA
Consommation en utilisation	150 mA (1 A quand le flash infrarouge s'allume)
Autonomie en stand-by	Environ 6 mois
Indicateur de piles faibles	4.5 V

Température de fonctionnement	-20°C à +70°C
Taux d'humidité	5% - 95%
Étanchéité	IP66
Dimensions	145 x 110 x 74 mm
Poids	326 g (sans les piles) 512 g (avec les piles)

8. En cas de dysfonctionnement

8.1. Il n'y a pas de sujet sur les photos

- Vérifiez le réglage du niveau de sensibilité du capteur PIR. Dans un environnement chaud, réglez la sensibilité sur « Haute ». Dans un environnement froid, réglez la sensibilité sur « Faible ».
- Essayez de placer l'appareil dans une zone où aucune source de chaleur n'est dans le champ de vision de la caméra.
- Dans certains cas, si l'appareil est près d'un plan d'eau, il va prendre des photos sans aucun sujet. Essayez de diriger la caméra vers la terre.
- Évitez de placer l'appareil sur un arbre frêle qui risque de bouger en cas de vent fort. Essayez de placer la caméra sur un support stable et fixe (par exemple un gros arbre).
- Enlevez les branches qui sont devant l'objectif de l'appareil.
- La nuit, le capteur PIR peut détecter un sujet situé au-delà de la portée du flash infrarouge. Réduisez la distance de détection en ajustant la sensibilité du capteur PIR.
- Le lever ou le coucher du soleil peuvent déclencher le capteur PIR. L'appareil doit être réorienté.
- Si un animal ou une personne se déplace rapidement, il ou elle peut sortir du champ de vision de la caméra avant que la photo ne soit prise. Reculez ou réorientez l'appareil.

8.2. L'appareil arrête de prendre des photos/vidéos ou n'en prend pas

- Vérifiez que la carte mémoire n'est pas pleine. Si la carte est pleine, l'appareil va arrêter de prendre des photos/vidéos. Pour éviter ce problème, assurez-vous que la fonction l'enregistrement en boucle est bien activée (ON).
- Vérifiez l'état des piles et assurez-vous qu'il reste assez d'énergie pour faire fonctionner l'appareil.
- Assurez-vous que le sélecteur de l'appareil est bien en position ON et non pas en position OFF ou SET.
- Formatez la carte mémoire avec l'appareil avant de l'utiliser ou quand l'appareil cesse de prendre des photos/vidéos.

8.3. Le flash n'atteint pas la portée espérée

- Vérifiez que les piles sont complètement chargées ou que l'énergie restante est suffisante.
- Pour assurer la précision et la qualité des photos de nuit, installez la caméra dans un environnement sombre sans aucune source de lumière.
- Certains environnements (arbres, murs, sol etc.) à portée du flash peuvent vous permettre d'obtenir de meilleures photos de nuit. Ne dirigez pas la caméra vers un champ totalement ouvert sans rien à portée du flash pour refléter le flash en retour.

9. Service Après-Vente

Avant d'attribuer une panne à l'appareil, prenez soin de relire ce guide et assurez-vous que le problème n'est pas dû à des piles faibles ou à des erreurs d'utilisation.

Si le problème persiste, appelez le service après-vente **NUM'AXES** au **02 38 63 64 40**. Avec l'aide de nos techniciens, de nombreux problèmes peuvent être résolus par téléphone.

Vous pouvez également envoyer un message à l'adresse sav.numaxes@numaxes.com

Selon l'ampleur du dysfonctionnement, vous devrez peut-être nous retourner votre produit.

Ne retournez pas votre produit à votre distributeur.

Retournez-le à l'adresse suivante :

NUM'AXES

Z.A.C. des Aulnaies – 745 rue de la Bergeresse – C.S. 30157

45161 OLIVET CEDEX – FRANCE

Pour toutes réparations, le service après-vente a besoin de votre produit complet et de la preuve d'achat (facture ou ticket de caisse).

Si vous omettez l'un de ces éléments, le service après-vente **NUM'AXES** vous facturera la réparation.

Une somme forfaitaire de 25 € TTC sera facturée en cas de retour SAV non justifié (par exemple piles hors services ou piles mises dans le mauvais sens).

10. Garantie

NUM'AXES garantit le produit contre les défauts de fabrication pendant les deux années qui suivent l'acquisition.

Les frais de transport aller-retour du produit sont à la charge de l'acheteur.

11. Conditions de garantie

1. La garantie sera assurée uniquement si la preuve d'achat (facture ou ticket de caisse) est présentée sans rature à **NUM'AXES**.
2. Cette garantie ne couvre aucun des points suivants :
 - PIE1059 – réf. NGPIEPHO025 : le renouvellement de la sangle et du câble USB
 - PACK PIE1059 – réf. NGPIEPHO066 : le renouvellement des piles, de la carte mémoire, de la sangle et du câble USB
 - les risques de transport directs ou indirects liés au retour du produit chez **NUM'AXES**
 - l'endommagement du produit résultant : de la négligence ou faute de l'utilisateur, d'une utilisation contraire aux instructions ou non prévue, de réparations faites par des réparateurs non agréés
 - la perte ou le vol
3. Si le produit est reconnu défectueux, **NUM'AXES** le réparera ou l'échangera selon son choix.
4. **NUM'AXES** ne pourra être tenu pour responsable des dommages qui pourraient résulter d'une mauvaise utilisation ou d'une panne du produit.
5. **NUM'AXES** se réserve le droit de modifier les caractéristiques de ses produits en vue d'y apporter des améliorations techniques ou de respecter de nouvelles réglementations.
6. Les informations contenues dans ce guide peuvent faire l'objet de modifications sans préavis.
7. Photos et dessins non contractuels.

12. Accessoires

Vous pouvez vous procurer les accessoires (piles, cartes mémoire) à tout moment sur le site www.numaxes.com.



NUM'axes
Z.A.C. des Aulnaies
745 rue de la Bergeresse
C.S. 30157
45161 OLIVET CEDEX – France

Tél. +33 (0)2 38 63 64 40 – Fax +33 (0)2 38 63 31 00

info@numaxes.com | www.numaxes.com

1. Contents of the product

PIE1059 – Ref. NGPIEPHO025

- 1 PIE1059 trail camera
- 1 USB cable
- 1 mounting strap
- 1 quick start guide

PIE1059 PACK – Ref. NGPIEPHO066

- 1 PIE1059 trail camera
- 8 AA LR06 batteries
- 1 32GB memory card
- 1 USB cable
- 1 mounting strap
- 1 quick start guide

2. Presentation of the product

Figure 1

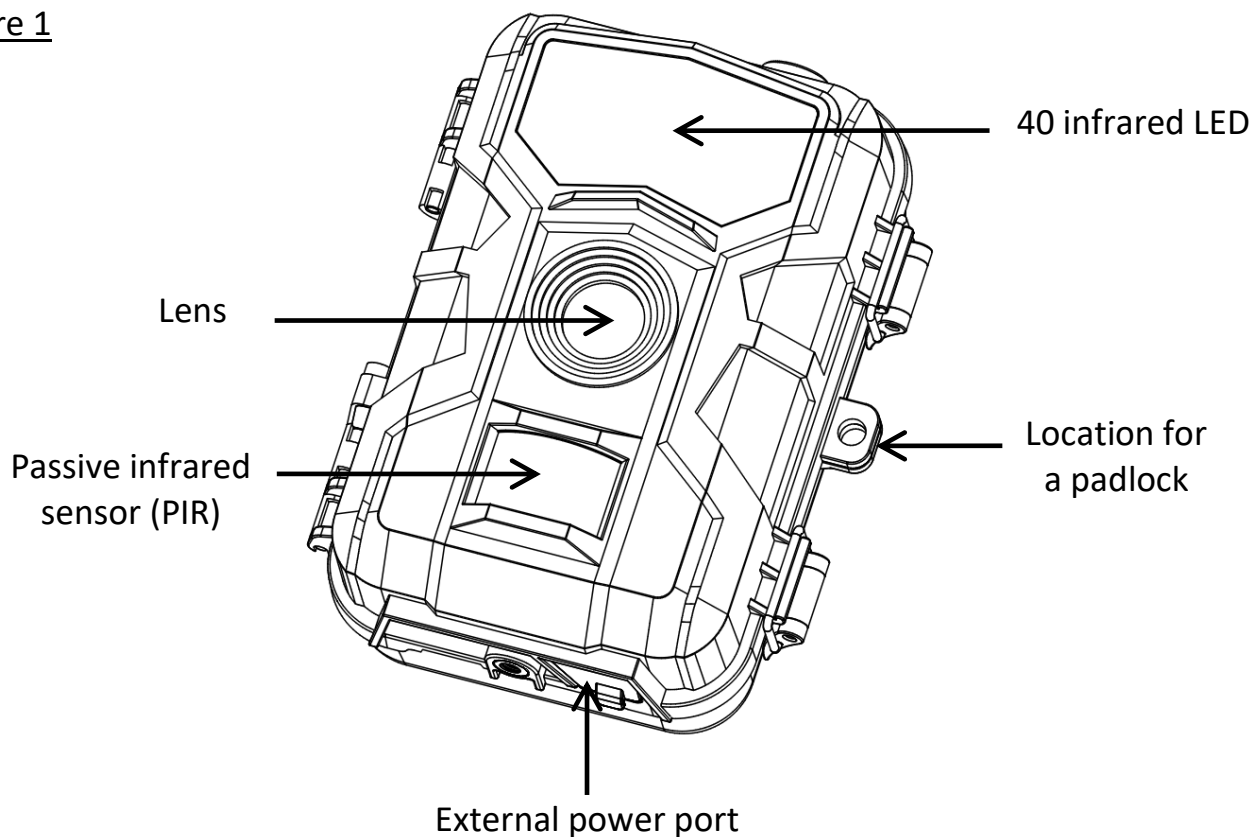

Figure 2

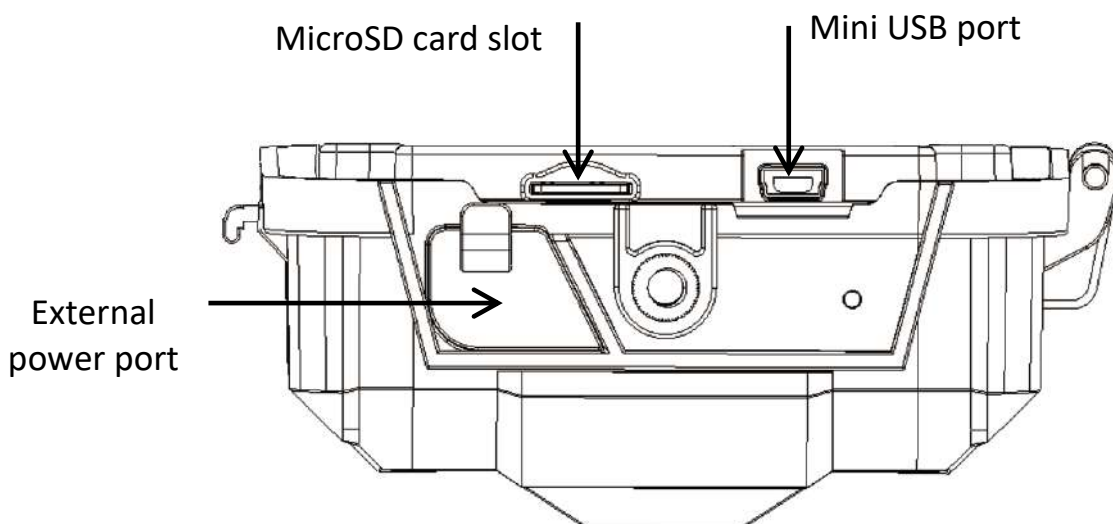
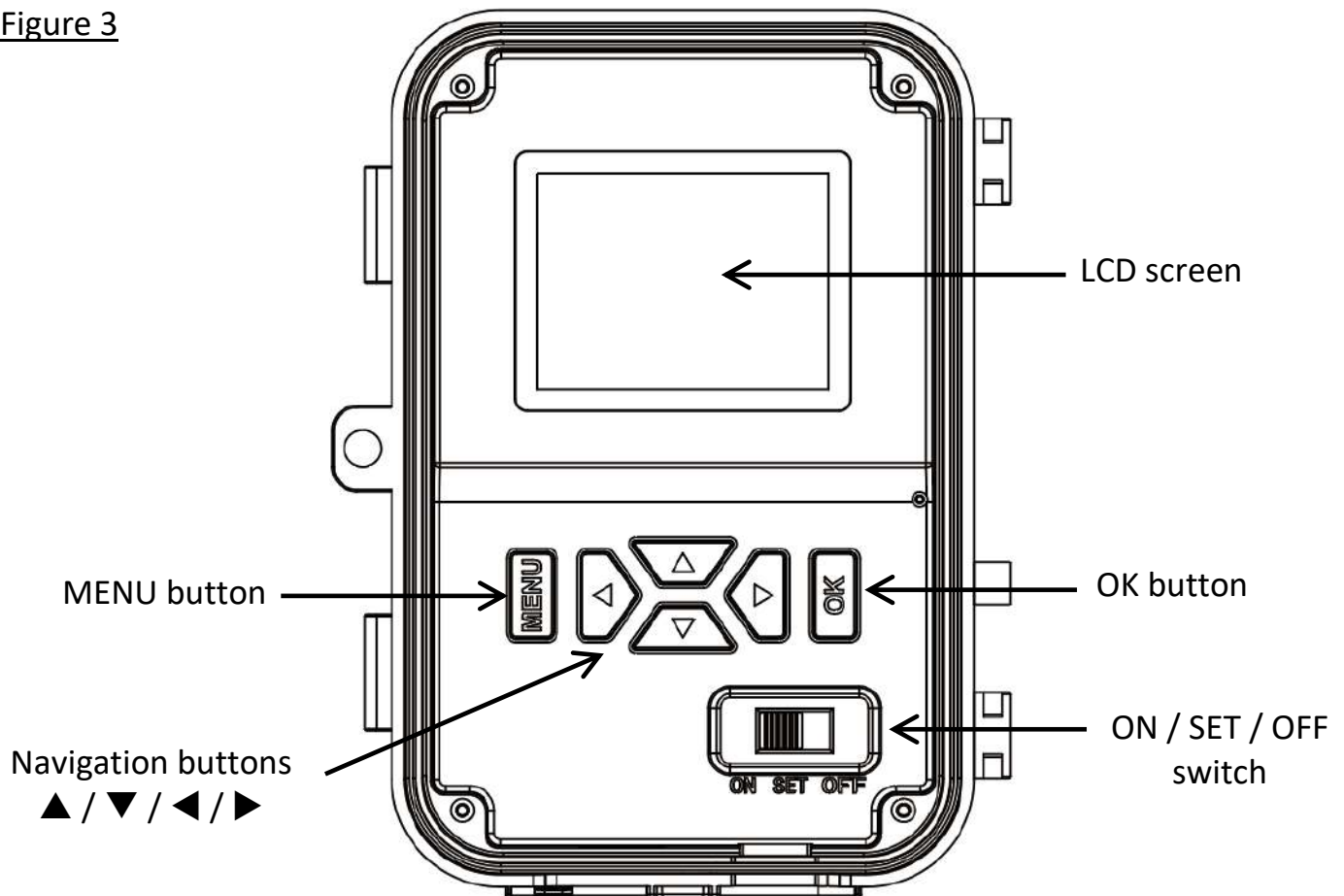

Figure 3



3. Installing the batteries

The camera runs on 8 AA alkaline batteries.

You can purchase AA alkaline batteries at any time on www.numaxes.com.

Before inserting or removing the batteries, the camera must be turned off (switch in the OFF position).

When inserting the batteries, make sure to follow polarities indicated inside the battery slot. Upside down batteries may cause device malfunction.

Remove the batteries from the camera if you are not using it for 3 months or more. The batteries could leak and damage your product.

This camera can also be powered by an external power supply 6V/2A (5.5 x 2.1 mm jack).

We recommend removing the batteries when an external power supply is used.

4. Installing the memory card

The camera doesn't have an internal memory.

Using a memory card is required to operate the camera (**microSD card from 4GB up to 32GB maximum – class 10 minimum**).

You can purchase micro SD cards at any time at www.numaxes.com.

Before inserting or removing the memory card, the camera must be turned off (switch in the OFF position). Failing to do so may cause loss of or damage the files already recorded on the card.

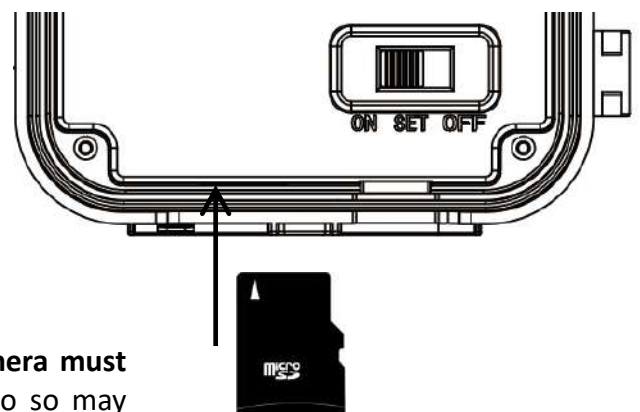

Formatting the memory card in the trail camera before using it for the first time is strongly recommended, especially when the card has been used in other devices. A memory card formatted in another device may not be compatible.

When the camera is in SET mode and no memory card is inserted, the LDC screen displays “No memory card”.

When the memory card is full, the LCD screen indicates “Memory full”.

5. Operation

5.1. Turn ON the camera

Put the switch in the ON position; the camera is ready to work.

The red start-up indicator light located on the front cover will blink and the LCD display will count down 15 seconds. This interval allows you time to close the camera front cover and leave the monitored area. Once in the ON mode, the camera will take photos and/or videos according to its current parameter settings.

NOTE: the camera comes pre-programmed with factory default settings. So, for test purpose, you only need to insert the memory card and AA batteries then power on the camera (switch in the ON position).

5.2. Turn OFF the camera

Slide the switch to the OFF position to turn off the camera. Please note that even in OFF mode, the camera still consumes power at a very low level. Therefore, please remove the batteries if the camera will not be used for a long time period.

The OFF mode is the “safe mode” for actions such as: replacing the memory card or batteries, or transporting the camera.

5.3. Photo/video playback on the LCD screen

- Slide the switch to the SET position.
- Press OK to enter the playback function, then press ◀, ▲, ▶ or ▼ to browse the recorded photo/video files.
- Press OK to see the selected photo/video.
 - Photos: you can press ◀ or ▶ to zoom in (up to 16X) or zoom out.
 - Videos: Press ▶ to start reading a video. Press ▶ again to pause. Press MENU to stop the video.
- Press OK then MENU to exit.

5.4. Watch the photos in slideshow mode

This function can be used to view the pictures stored on the memory card automatically as a slide show. Each photo is displayed for about 2 seconds.

- Slide the switch to the SET position.
- Press OK to enter the playback function, then press ◀, ▲, ▶ or ▼ to browse the recorded photo files.
- Press OK to see the selected photo.
- Press the MENU button, select "Slide show" then press the OK button to start the slide show.
- To stop the slide show, press the OK button again.

5.5. Delete files

- Slide the switch to the SET position.
- Press OK to enter the playback function, then press ◀, ▲, ▶ or ▼ to browse the recorded photo/video files.
- Press OK to see the selected photo/video.
- Press the MENU button, select “Delete one” (delete the selected photo/video) or “Delete all” (delete all photos/videos) then press OK.
- Press MENU to exit.

5.6. Protecting files

This function can be used to protect some of the recorded files from accidental deletion.

- Slide the switch to the SET position.
- Press OK to enter the playback function, then press ◀, ▲, ▶ or ▼ to browse the recorded photo/video files.
- Press OK to see the selected photo/video.
- Press the MENU button, select “Protect files” then press OK.
- Select “Lock one” (protect the selected photo/video), “Lock all” (protect all photos/videos), “Unlock one” (unprotect the selected photo/video) or “Unlock all” (unprotect all photos/videos) then press OK.
- Press MENU to exit.

5.7. Auto power off

In SET mode, the camera will automatically power off if you don't press the keypad for more than 3 minutes. If you want to do some further configuration, slide the switch to OFF then back to SET and press the MENU button.

5.8. Transfer the photos/videos to a computer

To upload your photos/videos to a computer, slide the switch in the ON position.

Connect the supplied USB cable to the camera's mini USB port and then directly to a main USB port on your computer.

"MSDC" will appear on the LCD screen and your computer will recognize the device as "removable storage". In the removable storage, you will find the photo/video files in "DCIM/100MYCAM" and you will be able to copy them to your computer.

WARNING: Do not disconnect the USB cable or remove the memory card while copying photos/videos. You could lose files.

5.9. Customizing the operating settings

Slide the switch to the SET position (the LCD screen will light up) then press the MENU button once to enter the camera setting menu.

You can navigate the setting interface by pressing ◀, ▲, ▶ or ▼. Press OK for selection, press MENU to exit to the previous page, and press MENU to switch alpha/digits/symbols.

Settings	Programmable options (default settings in bold characters)
Mode	Photo Video Photo + Video – <u>Photo</u> : the camera shoots only photos. – <u>Video</u> : the camera shoots only videos. – <u>Photo + Video</u> : upon the same trigger event, the camera shoots photo(s) first then a video.
Language	English Français Norwegian Deutsch Español Português 日本語 P У С С К И Й Suomi Română Český Italiano Svenska Slovak Polski 한국어
Photo Resolution	32 MP 20 MP 16 MP 8 MP 5 MP 3 MP Higher resolution produces better quality photos but creates larger files that take up more of the memory card capacity (fills up faster).
Video resolution	FULL HD HD VGA Higher resolution produces better quality videos but creates larger files that take up more of the memory card capacity (fills up faster).
Multi shot	1 photo 2 photos 3 photos 4 photos 5 photos 3 MP or 5 MP photo resolution: programmable from 1 up to 5 photos per trigger 8 MP photo resolution: programmable from 1 up to 4 photos per trigger 16 MP, 20 MP or 32 MP photo resolution: programmable from 1 up to 3 photos per trigger
Video length	Programmable from 03 up to 60 seconds – Default setting: 10 seconds
PIR interval	Default PIR interval: 20 seconds Programmable from 5 seconds up to 60 minutes (by increments of 1 second from 5 to 60 seconds – by increments of 1 minute from 1 to 60 minutes) Allows you to set the desired time interval between photos/videos upon motion. This option avoids camera taking too many photos or videos. <u>Example</u> : if the PIR interval is set to 01 minute, the camera will wait 1 minute between photo/video recordings with motion.
PIR sensitivity	High Medium Low High sensitivity: 1) is more sensitive to movements by smaller subjects; 2) offers longer detection distance; 3) makes it easier for the PIR sensor to detect a difference between body heat and outdoor temperature; 4) makes it easier to trigger the camera. In high temperature environment, subjects body heat and environment temperature are hard to tell by the camera, the suggested setting is high. It is recommended to use low PIR sensitivity in environments with lots of interference like hot wind, smoke, near window, etc.
Date/Time	24/05/2023 15 : 57 : 28 MM/DD/YYYY NOTE : it's important to set the date and time to ensure some functions work

	as expected (for example: time stamp on the photos, operation during a defined time period).
Time stamp	<p>OFF Date Date/Time</p> <p>Select “Date/Time” or “Date” if you want the date and/or time of the image capture imprinted on every photo.</p> <p>The moon phase, current temperature and user set camera name will also be imprinted on the still photos.</p> <p>Select “OFF” if you don’t want the date and/or time of the image capture imprinted on the photos.</p>
Timer	<p>ON OFF</p> <p>Each day, the camera will work only during the user set time period.</p> <p>Select “ON” then press OK to set the start time (Hr : Min) and end time (Hr : Min) of the desired working period.</p> <p><u>Example:</u> If the timer setting is set to 15 : 00 – 18 : 00; the camera will work only between 15h00 (03:00 PM) and 18h00 (06:00 PM) each day.</p> <p>The Timer feature can work together with the Time Lapse feature.</p>
Time Lapse	<p>ON OFF</p> <p>With “Time Lapse” ON, the camera will capture photos or videos automatically at a pre-set time interval regardless of whether motions are detected or not.</p> <p>Select “ON” then press OK to set the interval; the camera will shoot photos or video clips automatically upon the user set interval.</p> <p><u>WARNING:</u> when the Time Lapse parameter is set to ON, the PIR sensor is deactivated.</p> <p>The Time Lapse is programmable from 00 : 00 : 15 up to 23:59:59.</p> <p><u>Example:</u> if Time Lapse is set to 00 : 30 : 00, the camera will automatically capture photos/videos every 30 minutes.</p> <p>The Time Lapse feature can work together with the Timer feature.</p>
Beep Sound	<p>ON OFF</p> <p>You can choose to hear a beep sound or not when you press a button on the device.</p>
Password	<p>ON OFF</p> <p>Select “ON” then press OK to enable password protection for your camera (6 digits/letters).</p>
Camera Name	<p>ON OFF</p> <p>Select “ON” then press OK to set a name for the camera (6 digits/letters). Such function can help you identify from where and from which camera the photos are.</p>
IR flash setting	<p>Auto High Low</p> <p>High = more brightness and therefore more energy consumption</p> <p>Low = less brightness and therefore less energy consumption</p> <p>Auto = the default setting is High and will automatically switch to Low when the battery level will become low</p>

Cycle recording	ON OFF When the memory card will be full, the camera will continue to record photos/videos by deleting the oldest photos/video. Select "OFF" then press OK to deactivate the cycle recording function.
Audio in videos	ON OFF Allows you to activate or deactivate the audio recording on the videos.
Format	No Yes Formatting the memory card in the trail camera before using it for the first time is strongly recommended, especially when the card has been used in other devices. A memory card formatted in another device may not be compatible. WARNING: When you format a memory card, the operating system erases all information and files on the card.
Default Settings	No Yes Select "Yes" to reset the camera back to the factory default settings.
Version	This parameter shows the firmware version installed in the camera.

6. Setting up the camera

- Mount the camera facing north or south, not east or west as the rising and setting of the sun could produce false triggers and overexposed images.
- If you're covering a trail, face the camera down or up the trail.
- Clear out any brush or weeds in front of the camera. These can cause false triggers due to temperature and motions disturbances in front of the camera (especially in windy days).
- Check the power level of the batteries.
- Make sure the memory card is properly inserted and have sufficient available space.
- Verify time and date are correct.
- Make sure to turn the camera ON (switch in the ON position).

7. Technical specifications

Image sensor	2 Mega Pixels Colour CMOS
Infrared flash range	20 m (65 ft.)
Infrared flash setting	40 IR LED Wavelength: 940 nm
Memory	MicroSD card from 4GB up to 32GB maximum Class 10 minimum
Lens	F=2.0 FOV=60° Auto IR-Cut-Remove (at night)
LCD screen	Built-in 2.0" TFT colour screen
PIR sensitivity	3 levels: High Medium Low
PIR detection distance	20 m (65 ft.)
PIR detection angle	60°
Capture modes	Photo Video Photo + Video
Photo resolution	32 MP 20 MP 16 MP 8 MP 5 MP 3 MP
Picture files format	JPG

Multi-shot	Programmable 3 MP or 5 MP photo resolution: from 1 to 5 photos per trigger 8 MP photo resolution: from 1 to 4 photos per trigger 16 MP, 20 MP or 32 MP photo resolution: from 1 to 3 photos per trigger
Video resolution	FULL HD (1920x1080) HD (1280x720) VGA (640x480)
Video files format	AVI
Video length	Programmable from 3 to 60 seconds
Trigger time	Approx. 0.6 second
Camera name	Programmable (ON OFF)
Time lapse	Programmable (ON OFF)
Cycle recording on memory card	Programmable (ON OFF)
Password	Programmable (ON OFF)
Operation power	6V
Battery type	8 x AA alkaline batteries
External power supply	6V/2A – 5.5 x 2.1 jack
Stand-by current	< 0.1mA
Operation current	150mA (1A when the IR flash is operating)
Stand-by time	Approximately 6 months
Operating temperature	-20°C to +70°C
Operation humidity	5% - 95%
Watertightness	IP66
Dimensions	145 x 110 x 74 mm
Weight	326 g (without batteries) 512 g (with batteries)

8. Troubleshooting

8.1. The photos do not capture subject of interest

- Check the PIR sensitivity parameter setting. In warm environmental conditions, set the sensor sensitivity to “High” and in cold weather use, set the sensor sensitivity to “Low”.
- Try to set your camera up in an area where no heat sources are in the camera’s field of view.
- In some cases, setting the camera near water will make it take images with no subject in them. Try aiming the camera over ground.
- Avoid setting the camera up on small trees that are prone to being moved by strong winds. Try to set the camera on stable and immovable objects, i.e. large trees.
- Remove any limbs which are right in front of the camera lens.
- At night, the PIR sensor may detect beyond the range of the infrared flash. Reduce the detection distance by adjusting the PIR sensor sensitivity.
- Rising sun or sunset can trigger the PIR sensor. The camera must be reoriented.
- If a subject moves quickly, it may move out of the camera’s field of view before the photo has been taken. Move the camera further back or redirect it.

8.2. The camera stops taking images/videos or won't take images/videos

- Please make sure that the memory card is not full. If the memory card is full, the camera will stop taking photos/videos. To avoid such problem, check that the cycle recording function is activated (ON).
- Check the batteries to make sure that there is enough power left for the camera to work.
- Make sure that the camera power switch is in the ON position and not in the OFF or SET position.
- Please format the memory card with the camera before using it or when the camera stops taking images/videos.

8.3. The night vision flash range doesn't meet expectations

- Please check to make sure the batteries are fully charged or have enough power left.
- To ensure accuracy and quality of the night time images, please mount the camera in a dark environment without any obvious light sources.
- Certain surroundings (like trees, walls, ground, etc.) within flash range can get you better night time images. Please do not aim the camera to total open field where there is nothing within the IR flash range to reflect the flash back.

9. After-sales service

Should your product stop working or develop a fault, first read this guide over, and then check the batteries and replace/recharge them if necessary. Also check that you are using the product correctly.

If the problem persists, contact your distributor or check out on www.numaxes.com.

You can also contact **NUM'AXES** at **+33.2.38.69.96.27** or export@numaxes.com.

Depending on the extent of the malfunction, you may have to return the product for service and repair.

For all repairs, please supply the complete product and the proof of purchase (invoice or sales receipt).

If you omit one of these items, the after-sales service will have to invoice you for any repair costs incurred.

10. Guarantee

NUM'AXES guarantees the product against production defects for two years after purchase.

All postage and packing charges will be the purchaser's sole responsibility.

11. Guarantee conditions

1. The guarantee will be valid only if the proof of purchase (invoice or sales receipt), without cancellation, is submitted to the distributor or to **NUM'AXES**. The guarantee is limited to the original purchaser.
2. This guarantee does not cover the following:
 - PIE1059 – ref. NGPIEPHO025: changing the mounting strap and USB cable
 - PIE1059 PACK – ref. NGPIEPHO066: changing the batteries, memory card, mounting strap and USB cable
 - direct or indirect risks incurred when sending the article back to the distributor or to **NUM'AXES**
 - damage to the product caused by: negligence or incorrect use, use contrary to the instructions or not envisioned therein, repairs performed by unauthorized persons
 - loss or theft

3. If the product is found to be defective, **NUM'AXES** will either decide to repair or to replace it.
4. No claim may be advanced against **NUM'AXES**, particularly in relation to incorrect use or breakdown.
5. **NUM'AXES** reserves the right to modify the characteristics of its products with a view to making technical improvements or to comply with new regulations.
6. The information contained in this guide may be subject to amendment without prior notice.
7. Photos and drawings are not contractual.

12. Spare parts

You can purchase spare parts (batteries, memory cards...) at any time on www.numaxes.com.

13. Collection and recycling of your device at the end of its life



The pictogram  means that your product can not be thrown with household refuse.

You have to bring the device to a collection location suitable for treatment, development, recycling of electronic wastes or bring it back to your distributor.

Adopting this process, you do something for the environment; you contribute to the preservation of natural resources and to the protections of human health.

NUM'AXES

Z.A.C. des Aulnaies
745 rue de la Bergeresse
C.S. 30157
45161 OLIVET CEDEX - FRANCE

Tél. +33 (0)2 38 69 96 27 – Fax +33 (0)2 38 63 31 00

export@numaxes.com | www.numaxes.com

ES – MANUAL DE INSTRUCCIONES

1. Componentes del producto

PIE1059 – Referencia NGPIEPHO025

- 1 cámara trampa PIE1059
- 1 cable USB
- 1 correa de fijación
- 1 guía de inicio rápido

PACK PIE1059 – Referencia NGPIEPHO066

- 1 cámara trampa PIE1059
- 8 pilas AA LR06
- 1 tarjeta de memoria 32 GB
- 1 cable USB
- 1 correa de fijación
- 1 guía de inicio rápido

2. Presentación del producto

Figura 1

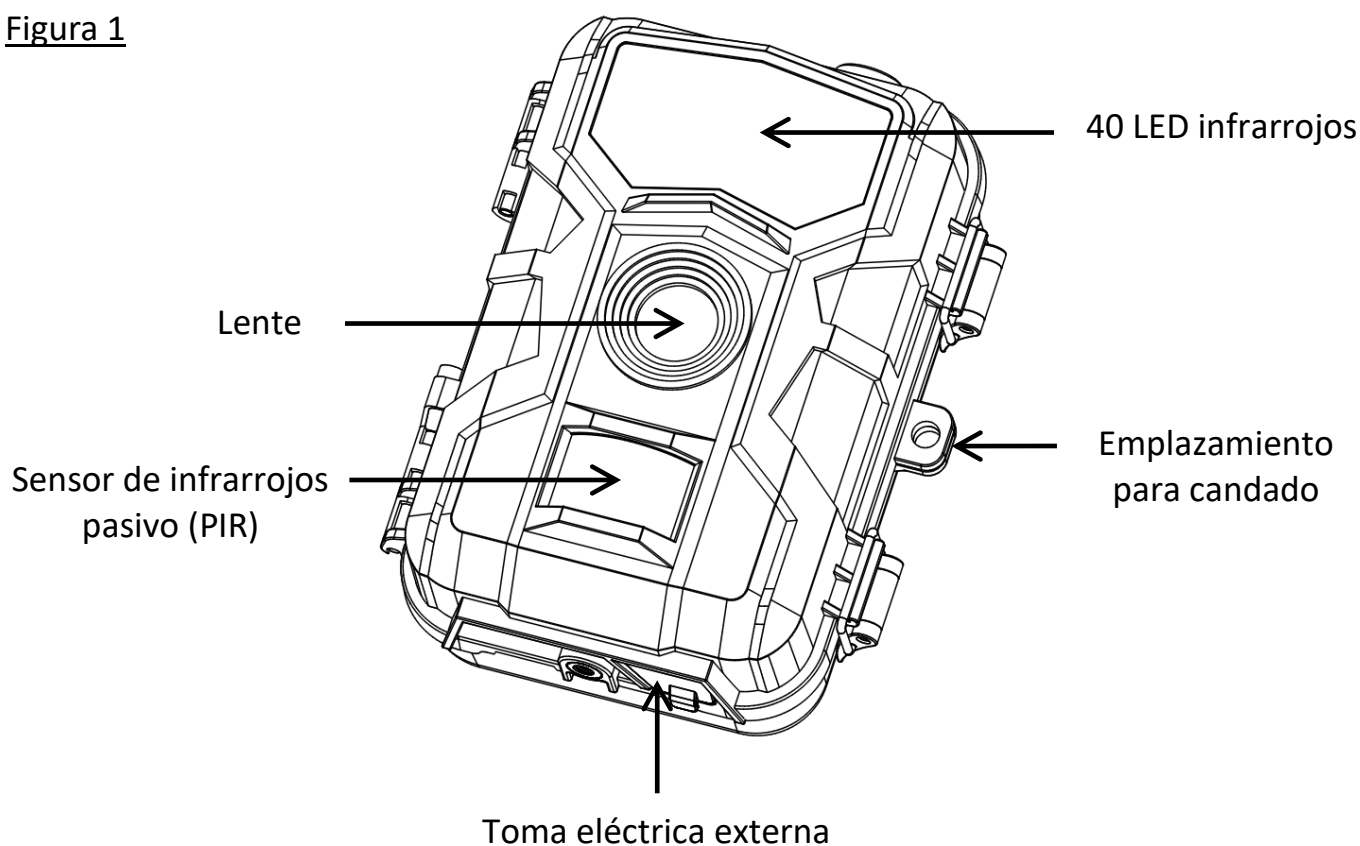

Figure 2



Figura 3



3. Colocación de las baterías

La cámara funciona con 8 baterías alcalinas AA.

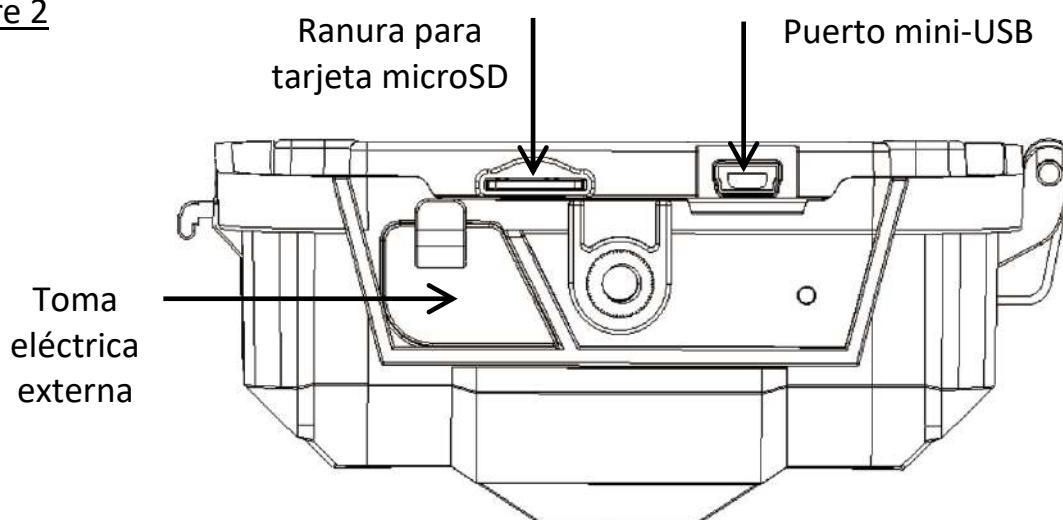
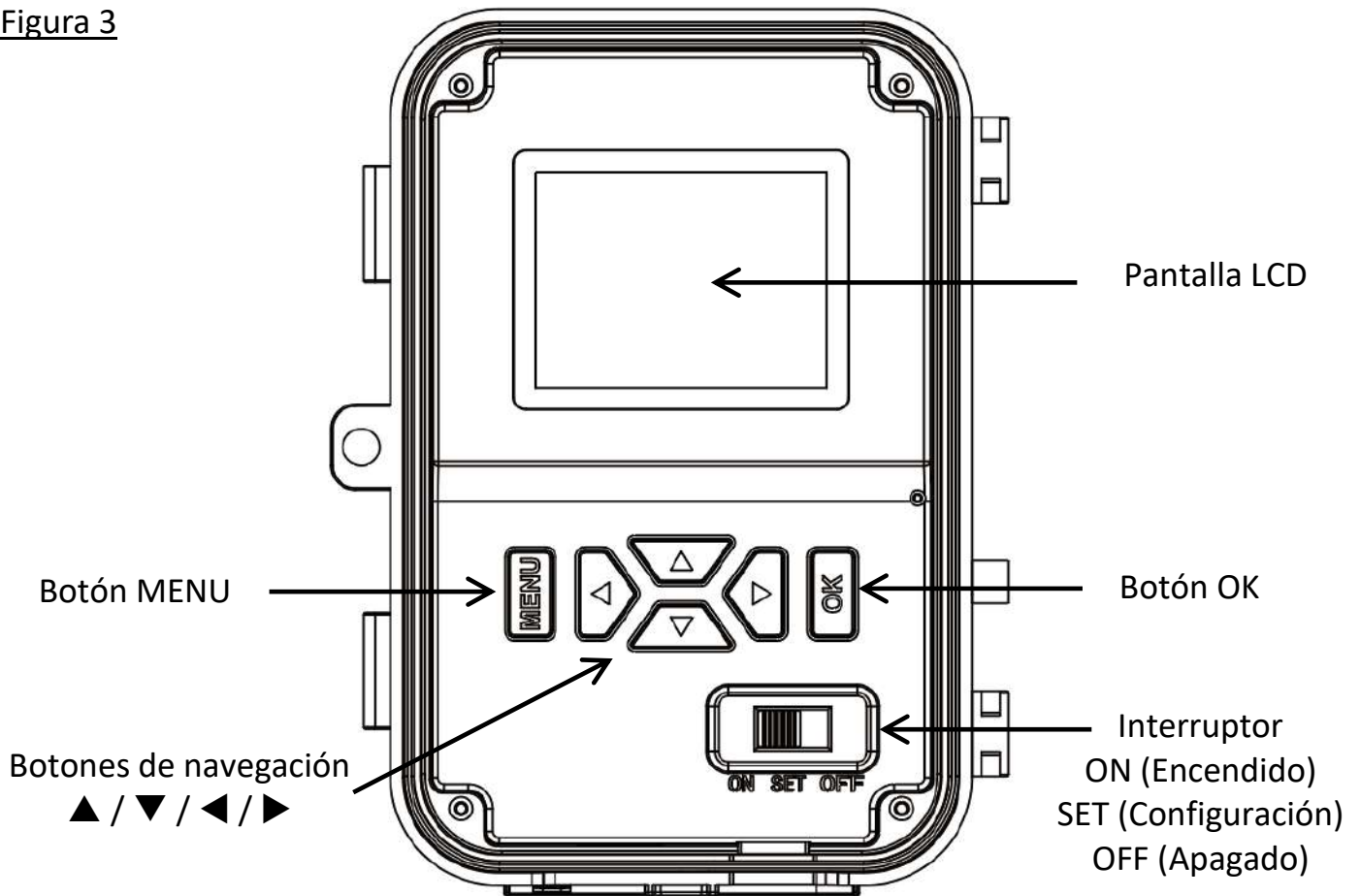
Puede comprar pilas AA alcalinas en cualquier momento en www.numaxes.com.

Antes de introducir o de retirar las baterías, la cámara debe apagarse (interruptor en la posición OFF).

Asegúrese de respetar la polaridad indicada en el compartimiento de las pilas cuando las instale. Unas pilas instaladas en el sentido incorrecto pueden provocar fallos de funcionamiento.

Si prevé no usar el producto durante un periodo prolongado del orden de 3 meses o más, se recomienda retirar las pilas. Pueden derramar y perjudicar su producto.

La cámara también puede funcionar con una alimentación externa de 6V/2A (clavija 5,5 x 2,1 mm).

Recomendamos quitar las baterías AA cuando se utilice una alimentación externa.

4. Colocación de la tarjeta de memoria

El producto no tiene memoria interna.

Es necesario instalar una tarjeta de memoria para que la cámara funcione (**micro SD de 4 GB hasta 32 GB máximo – clase 10 mínimo**).

Puede comprar tarjetas micro SD en cualquier momento en www.numaxes.com.

Antes de introducir o de retirar la tarjeta de memoria, la cámara debe apagarse (interruptor en la posición OFF). No hacerlo podría provocar la pérdida o el deterioro de los archivos que están guardados en la tarjeta de memoria.

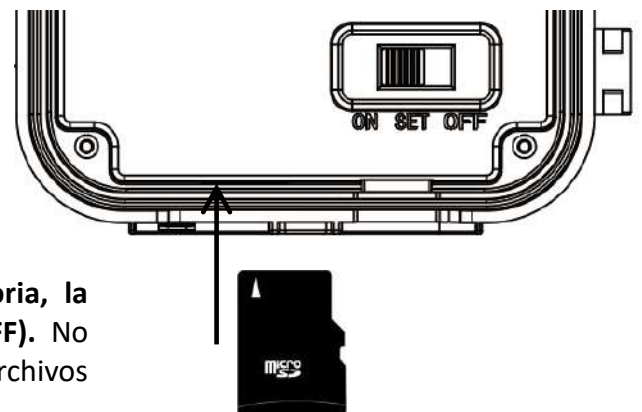

Se recomienda formatear la tarjeta de memoria con la cámara antes de utilizarla por primera vez, especialmente si la tarjeta se ha utilizado en otros dispositivos.

Cuando la cámara esté en modo SET y no haya ninguna tarjeta de memoria instalada, aparece en la pantalla la indicación "No hay tarjeta".

Cuando la tarjeta de memoria está llena, aparece en la pantalla LCD la indicación "Memoria llena".

5. Funcionamiento

5.1. Puesta en servicio | ON

Deslice el interruptor en la posición ON para encender el aparato.

El indicador de encendido rojo situado en la parte frontal de la cámara parpadeará y la pantalla LCD realizará una cuenta regresiva durante 15 segundos. Este intervalo le dará tiempo suficiente para cerrar la cubierta del dispositivo y luego abandonar el área monitoreada.

Una vez encendido, el dispositivo tomará fotos y/o videos dependiendo de la configuración realizada.

NOTA: la cámara viene programada de fábrica. Para probarla, el usuario solo tiene que introducir una tarjeta de memoria y pilas y, a continuación, encenderla (interruptor en la posición ON).

5.2. Puesta fuera de servicio | OFF

Deslice el interruptor en la posición OFF para apagar el dispositivo. Tenga en cuenta que incluso cuando se detiene, el dispositivo continúa consumiendo energía a un nivel muy bajo. Por lo tanto, se recomienda quitar las baterías si no va a utilizar el producto durante mucho tiempo.

El modo OFF es el modo de "seguridad" que permite una serie de acciones como: reemplazar la tarjeta de memoria, reemplazar las baterías o transportar el dispositivo.

5.3. Reproducción de fotos/videos en la pantalla LCD

- Ponga el interruptor en la posición SET.
- Pulse OK para entrar en la función de reproducción y, a continuación, pulse ◀, ▲, ▶ o ▼ para navegar por los archivos de fotos/videos grabados.
- Pulse OK para ver foto/vídeo seleccionado.
 - Foto: puede presionar ◀ o ▶ para acercar (hasta 16X) o alejar.
 - Video: para comenzar a reproducir un video, presione ▶. Presione ▶ de nuevo para pausar la reproducción. Presione MENU para detener la reproducción.
- Pulse OK y, a continuación, MENU para salir.

5.4. Ver fotos en modo presentación de diapositivas

Esta función se puede usar para ver las fotos guardadas en la tarjeta de memoria automáticamente como una presentación de diapositivas.

Cada foto se muestra durante aproximadamente 2 segundos.

- Coloque el interruptor en la posición SET.
- Pulse OK para entrar en la función de reproducción y, a continuación, pulse ◀, ▲, ▶ o ▼ para navegar por los archivos de fotos grabados.
- Pulse OK para ver la foto seleccionada.
- Pulse MENU, seleccione "Diapositivas" para activar la presentación de diapositivas.
- Para detener la presentación de diapositivas, presione el botón OK.

5.5. Eliminar archivos

- Coloque el interruptor en la posición SET.
- Pulse OK para entrar en la función de reproducción y, a continuación, pulse ◀, ▲, ▶ o ▼ para navegar por los archivos de fotos grabados.
- Pulse OK para ver foto/vídeo seleccionado.
- Pulse MENU, seleccione "Eliminar uno" (eliminar foto/vídeo seleccionado) o "Eliminar todo" (eliminar todas las fotos/todos los vídeos); a continuación, pulse OK.
- Pulse MENU para salir.

5.6. Proteger archivos

Esta función se puede usar para proteger algunos de los archivos grabados de la eliminación accidental.

- Coloque el interruptor en la posición SET.
- Pulse OK para entrar en la función de reproducción y, a continuación, pulse ◀, ▲, ▶ o ▼ para navegar por los archivos de fotos grabados.
- Pulse OK para ver foto/vídeo seleccionado.
- Pulse MENU, seleccione "Proteger archivo"; a continuación, pulse OK.
- Seleccione "Proteger uno" (proteger foto/vídeo seleccionado), "Proteger todo" (proteger todas las fotos/todos los vídeos), "Desproteger uno" (desproteger foto/vídeo seleccionado) o "Desproteger todo" (desproteger todas las fotos/todos los vídeos); a continuación, pulse OK.
- Pulse MENU para salir.

5.7. Desconexión automática

En el modo SET, la cámara se desconectará automáticamente si no pulsa ningún botón durante más de 3 minutos. Si desea proseguir con la configuración, ponga el interruptor en la posición OFF y, a continuación, de nuevo en la posición SET y pulse el botón MENU.

5.8. Transferir fotos/videos a una computadora

Para descargar sus fotos/videos a una computadora, coloque el interruptor en la posición ON.

Conecte el cable suministrado al puerto mini USB de la cámara, y luego directamente a un puerto USB principal de su computadora.

Aparecerá "MSDC" en la pantalla LCD de la cámara y su computadora reconocerá la cámara como un "disco extraíble".

En el disco extraíble, encontrará los archivos de foto y video en "DCIM/100MYCAM" y podrá copiarlos en su computadora.

ATENCIÓN: No desconecte el cable USB ni retire la tarjeta de memoria mientras copia fotos/videos. Puede perder archivos.

5.9. Personalizar configuraciones

Ponga el interruptor en la posición SET (la pantalla LCD se enciende) y, a continuación, pulse el botón MENU para entrar en el menú de ajustes.

Puede navegar por la interfaz de configuración pulsando ◀, ▲, ▶ o ▼. Pulse OK para seleccionar, pulse MENU para volver a la página anterior y pulse MENU para cambiar entre letras, dígitos y símbolos.

Ajustes	Opciones programables (los ajustes por defecto están en negrita)
Modo	Foto Vídeo Foto + Vídeo – Foto : la cámara hará solamente fotos. – Vídeo : la cámara grabará solamente vídeos. – Foto + Vídeo : la cámara hará primero una(s) foto(s) y luego un vídeo.
Idioma	English Français Norwegian Deutsch Español Português 日本語 P У С С К И Й Suomi Română Český Italiano Svenska Slovak Polski 한국어
Resolución de foto	32 MP 20 MP 16 MP 8 MP 5 MP 3 MP Una resolución más alta produce fotos de mejor calidad, pero crea archivos más grandes que ocupan más espacio en la tarjeta de memoria (se llena antes).
Resolución de vídeo	FULL HD HD VGA Una resolución más alta produce vídeos de mejor calidad, pero crea archivos más grandes que ocupan más espacio en la tarjeta de memoria (se llena antes).
Fotos en ráfaga	1 foto 2 fotos 3 fotos 4 fotos 5 fotos Resolución de foto 3 MP o 5 MP: programable de 1 a 5 fotos por disparo Resolución de foto 8 MP: programable de 1 a 4 fotos por disparo Resolución de foto 16 MP, 20 MP o 32 MP: programable de 1 a 3 fotos por disparo
Duración del vídeo	Programable de 3 hasta 60 segundos – Duración por defecto: 10 segundos
Intervalo PIR	Intervalo PIR por defecto: 20 segundos Programable de 5 segundos hasta 60 minutos (en incrementos de 5 segundos de 5 a 60 segundos / en incrementos de 1 minuto de 1 a 60 minutos). Parámetro para ajustar el intervalo deseado entre fotos/vídeos cuando se detecta un movimiento. Esta función permite evitar hacer demasiadas fotos o demasiados vídeos. <u>Por ejemplo</u> : si el intervalo PIR está ajustado en “1 minuto”, la cámara esperará 1 minuto entre cada foto/vídeo aunque se detecte un movimiento.
Sensibilidad PIR	Alta Media Baja Una sensibilidad alta: 1) es más sensible a los movimientos de sujetos pequeños; 2) ofrece una mayor distancia de detección; 3) facilita al sensor la detección de una diferencia de temperatura entre el cuerpo y la temperatura ambiente; 4) facilita el disparo de la cámara. En un entorno a alta temperatura, a la cámara le resulta difícil diferenciar entre el calor corporal de los sujetos y la temperatura ambiente, por lo que le recomendamos utilizar la sensibilidad alta. Se recomienda utilizar la sensibilidad baja en entornos con muchas interferencias como, por ejemplo, viento caliente, humo, proximidad de ventanas, etc.

Fecha/Hora	24/05/2023 15 : 57 : 28 MM/DD/AAAA NOTA: es importante configurar la hora y la fecha para que ciertos parámetros funcionen correctamente (por ejemplo: estampado de la fecha/hora en las fotos, funcionamiento durante un período de tiempo definido).
Estampado de la hora	OFF Fecha Fecha/Hora Seleccione "Fecha/Hora" o "Fecha" si desea que la fecha y/o la hora en que se tomen las imágenes aparezcan en cada foto. La fase lunar, la temperatura actual y el nombre de la cámara (definido por el usuario) también se estamparán en las fotos. Seleccione "OFF" si no desea que la fecha y/o la hora en que se tomen las imágenes aparezcan en cada foto.
Franja horaria	ON OFF Cada día, el dispositivo solo funcionará durante la franja horaria ajustada. Seleccione "ON" y pulse OK para programar la hora de inicio (Hr : Min) y la hora de fin (Hr : Min) de la franja horaria durante la que funcionará la cámara cada día. <u>Por ejemplo:</u> si la franja horaria es 15 : 00 – 18 : 00, la cámara funcionará solamente entre las 15:00 y las 18:00 horas cada día. El parámetro "Franja horaria" puede funcionar al mismo tiempo que el parámetro "Time Lapse".
Time Lapse	ON OFF El parámetro "Time Lapse" se usa para establecer la frecuencia de captura automática de una foto o video (ya sea que se haya detectado o no un movimiento). La cámara tomará fotos o videos automáticamente en función del intervalo de tiempo ajustado. Seleccione "ON" y pulse OK para ajustar el intervalo. ATENCIÓN: cuando el parámetro "Time Lapse" se establece en ON, el sensor PIR se desactiva. Intervalo de tiempo configurable: de 00 : 00 : 15 hasta 23 : 59 : 59. <u>Por ejemplo:</u> si el intervalo de tiempo se ajusta en 00 : 30 : 00, la cámara hará una foto o un vídeo automáticamente cada 30 minutos. El parámetro "Time Lapse" puede funcionar al mismo tiempo que el parámetro "Franja horaria".
Bip sonoro	ON OFF Permite seleccionar entre escuchar o no un sonido cuando se pulsa una tecla del dispositivo.
Contraseña	ON OFF Seleccione "ON" y pulse OK para proteger la cámara con una contraseña (6 cifras y/o letras).
Nombre de la cámara	ON OFF Seleccione "ON" y, a continuación, pulse OK para asignar un nombre a la cámara (6 cifras y/o letras). Esta función puede ayudarle a identificar dónde y desde qué cámara se han tomado las fotos.

Ajuste de flash	Auto Alto Bajo Flash de infrarrojos alto = más brillo y por lo tanto más consumo de energía Flash infrarrojo débil = menos brillo y por lo tanto menos consumo de energía Flash infrarrojo automático = flash alto por defecto y luego cambia a flash bajo cuando el nivel de carga de las baterías es bajo.
Grabación en bucle	ON OFF Cuando la tarjeta de memoria esté llena, la cámara seguirá guardando fotos/vídeos eliminando las fotos/los vídeos más antiguas(os). Seleccione "OFF" y pulse OK para desactivar la grabación en bucle.
Audio en vídeos	ON OFF Le permite habilitar o deshabilitar la grabación de audio en vídeos.
Formatear	No Sí Se recomienda formatear la tarjeta de memoria con la cámara antes de usarla por primera vez, especialmente si la tarjeta ha sido utilizada en otros dispositivos. Una tarjeta formateada con otro dispositivo puede no ser compatible. ATENCIÓN: cuando formatea una tarjeta de memoria, se borra toda la información y los archivos de la tarjeta.
Ajustes de fábrica	No Sí Seleccione "Sí" para restablecer los ajustes de fábrica.
Versión	Este parámetro indica la versión de firmware de la cámara.

6. Instalación de la cámara

- Monte la cámara mirando hacia el norte o hacia el sur. No oriente la cámara hacia el este ni hacia el oeste porque el amanecer y el anochecer pueden provocar falsos disparos e imágenes sobreexpuestas.
- Si está siguiendo un rastro, oriente la cámara hacia arriba o hacia abajo del mismo.
- Despeje la parte delantera de la cámara de hierbas o malezas. Podrían producirse falsos disparos a causa de interferencias debidas a la temperatura o al movimiento delante de la cámara (especialmente en días con viento).
- Compruebe el nivel de carga de las baterías.
- Asegúrese de haber introducido correctamente la tarjeta de memoria y de que tenga suficiente espacio disponible.
- Compruebe que la fecha y la hora sean correctas.
- Asegúrese de encender la cámara (interruptor en ON).

7. Especificaciones técnicas

Sensor de imagen	2 megapíxeles color CMOS
Alcance IR flash	20 m
Flash infrarrojo	40 LED infrarrojos Longitud de onda: 940 nm
Memoria	Tarjeta micro SD de 4 GB a 32 GB máximo Clase 10 mínimo
Lente	F=2.0 Campo de visión=60°

Pantalla LCD	Pantalla a color TFT 2.0"
Sensibilidad sensor PIR	3 niveles: Alta Media Baja
Alcance sensor PIR	20 m
Ángulo de detección sensor PIR	60°
Modos de captura	Foto Vídeo Foto + Vídeo
Resolución foto	32 MP 20 MP 16 MP 8 MP 5 MP 3 MP
Formato archivo foto	JPG
Fotos en ráfaga	Programable Resolución foto 3 MP o 5 MP: de 1 a 5 fotos por disparo Resolución foto 8 MP: de 1 a 4 fotos por disparo Resolución foto 16 MP, 20 MP o 32 MP: de 1 a 3 fotos por disparo
Resolución vídeo	FULL HD (1920x1080) HD (1280x720) VGA (640x480)
Formato archivo vídeo	AVI
Duración del vídeo	Programable de 3 a 60 segundos
Tiempo de disparo	Alrededor 0,6 segundos
Nombre de la cámara	Programable (ON OFF)
Funcionamiento a horarios fijos	Programable (ON OFF)
Grabación en bucle en tarjeta SD	Programable (ON OFF)
Contraseña	Programable (ON OFF)
Potencia	6 V
Tipo de baterías	8 pilas alcalinas AA
Alimentación externa	6V/2A Clavija 5,5 x 2,1 mm
Corriente en modo de espera	< 0,1 mA
Corriente en modo de funcionamiento	150 mA (1 A cuando el flash infrarrojo funciona)
Autonomía en modo de espera	Alrededor de 6 meses
Temperatura de funcionamiento	-20°C a +70°C
Humedad de funcionamiento	5% - 95%
Estanqueidad	IP66
Dimensiones	145 x 110 x 74 mm
Peso	326 g (sin pilas) 512 g (con pilas)

8. En caso de malfuncionamiento

8.1. Las fotos no capturan ningún sujeto de interés

- Compruebe el ajuste del nivel de sensibilidad del sensor PIR. En un ambiente cálido, ajuste la sensibilidad en "Alta". En un ambiente frío, ajuste la sensibilidad en "Baja".
- Trate de situar la cámara en una zona donde no haya fuentes de calor en el campo de visión de la misma.
- En algunos casos, si la cámara está cerca del agua, tomará fotos sin ningún sujeto en ellas. Trate de orientar la cámara hacia el suelo.

- Evite situar la cámara en un árbol pequeño que pudiera moverse en caso de fuerte viento. Trate de colocar la cámara sobre un soporte estable y fijo (por ejemplo, un árbol grande).
- Retire las ramas que estén delante de la lente de la cámara.
- Por la noche, el sensor PIR puede detectar un sujeto situado más allá del alcance de la luz IR (flash infrarrojo). Reduzca la distancia de detección ajustando la sensibilidad del sensor PIR.
- El amanecer o el anochecer pueden activar el sensor PIR. La cámara necesita ser redirigida.
- Si un sujeto se desplaza rápidamente, podría salirse del campo de visión de la cámara antes de que se haga la foto. Retroceda o reoriente la cámara.

8.2. La cámara deja de hacer fotos/vídeos o no hace ninguna

- Compruebe que la tarjeta de memoria no esté llena. Si la tarjeta está llena, la cámara dejará de hacer fotos/vídeos. Para evitar este problema, asegúrese de que la función de grabación en bucle esté activada (ON).
- Compruebe las pilas y asegúrese de que queda suficiente energía para el funcionamiento de la cámara.
- Asegúrese de que el interruptor de la cámara esté en posición ON y no en OFF o SET.
- Formatee la tarjeta de memoria con la cámara antes de utilizarla o cuando la cámara deje de hacer fotos/vídeos.

8.3. El flash de visión nocturna no alcanza el alcance esperado

- Compruebe que las pilas estén completamente cargadas o que la energía restante sea suficiente.
- Para garantizar la precisión y la calidad de las fotos de noche, sitúe la cámara en un entorno oscuro sin ninguna fuente luminosa.
- Algunos entornos (árboles, paredes, suelo, etc.) dentro del alcance del flash pueden permitirle obtener mejores fotos de noche. No apunte con la cámara hacia un campo totalmente abierto sin nada dentro del alcance del flash IR que permita reflejar el flash de retroceso.

9. Servicio de atención al cliente

En caso de que su producto dejara de funcionar o presentara algún fallo, lea detenidamente estas instrucciones y, a continuación, compruebe las pilas y cámbielas/cárguelas si fuera necesario. Asimismo, compruebe que está utilizando el producto correctamente.

Si el problema persiste, contacte con su distribuidor o consulte www.numaxes.com.

También puede contactar con **NUM'AXES** en el teléfono **+33.2.38.69.96.27** o export@numaxes.com.

Dependiendo de la magnitud del fallo, es posible que tenga que enviarnos el producto para su reparación.

Para cualquier reparación, deberá facilitarnos el producto completo y la prueba de compra (factura o recibo de compra). En caso de no proporcionar alguno de estos elementos, el servicio de atención al cliente le cobrará los costes de reparación.

10. Garantía

NUM'AXES garantiza el producto contra cualquier fallo de fabricación durante los dos años posteriores a la compra. Todos los gastos de envío y embalaje corren a cargo del comprador.

11. Condiciones de garantía

1. La garantía solo será válida si se envía la prueba de compra en vigor (factura o recibo de compra) al distribuidor o a **NUM'AXES**. La garantía se limita al comprador original.
2. Esta garantía no cubre lo siguiente:
 - PIE1059 – NGPIEPHO025: el cambio de la correa de montaje y del cable USB
 - PACK PIE1059 – NGPIEPHO066: el cambio de las pilas, de la tarjeta de memoria, de la correa de montaje y del cable USB.
 - los riesgos directos o indirectos provocados durante la devolución al distribuidor o a **NUM'AXES**
 - daños en el producto causados por: negligencia o uso incorrecto, uso contrario a las instrucciones o no indicado, reparaciones realizadas por personas no autorizadas
 - pérdida o robo
3. Si el producto se considera defectuoso, **NUM'AXES** optará por realizar un cambio o una reparación.
4. **NUM'AXES** no podrá ser considerada responsable de los daños derivados de un uso incorrecto o de una avería.
5. **NUM'AXES** se reserva el derecho de modificar las características de sus productos con objeto de aportar mejoras técnicas o cumplir con nuevas normativas.
6. La información incluida en estas instrucciones puede ser objeto de modificaciones sin previo aviso.
7. Las fotos y los dibujos no son contractuales.

12. Accesorios

En cualquier momento puede comprar accesorios (pilas, tarjetas de memoria...) en nuestro sitio web www.numaxes.com.

13. Recogida y reciclaje del aparato al final de su vida útil



El pictograma  significa que su producto no puede eliminarse junto con los residuos domésticos. Deberá llevarse a un punto de recogida adecuado para el tratamiento, el aprovechamiento y el reciclado de residuos electrónicos. También puede devolver el producto a su distribuidor. Este modo de proceder contribuye al respeto del medio ambiente, así como a la protección de los recursos naturales y de la salud humana.

NUM'AXES

Z.A.C. des Aulnaies
745 rue de la Bergeresse
C.S. 30157
45161 OLIVET CEDEX - FRANCE

Tél. +33 (0)2 38 69 96 27 – Fax +33 (0)2 38 63 31 00

export@numaxes.com | www.numaxes.com

DE – GEBRAUCHSANLEITUNG

1. Lieferumfang des Produkts

PIE1059 – Referenz NGPIEPHO025

- 1 PIE1059 Fotofalle
- 1 USB-Kabel
- 1 Befestigungsgurt
- 1 Kurzanleitung

PACKUNG PIE1059 – Referenz NGPIEPHO066

- 1 PIE1059 Fotofalle
- 8 AA-Batterien LR06
- 1 Speicherkarte
- 1 USB-Kabel
- 1 Befestigungsgurt
- 1 Kurzanleitung

2. Präsentation des Produkts

Bild 1



Bild 2



Bild 3

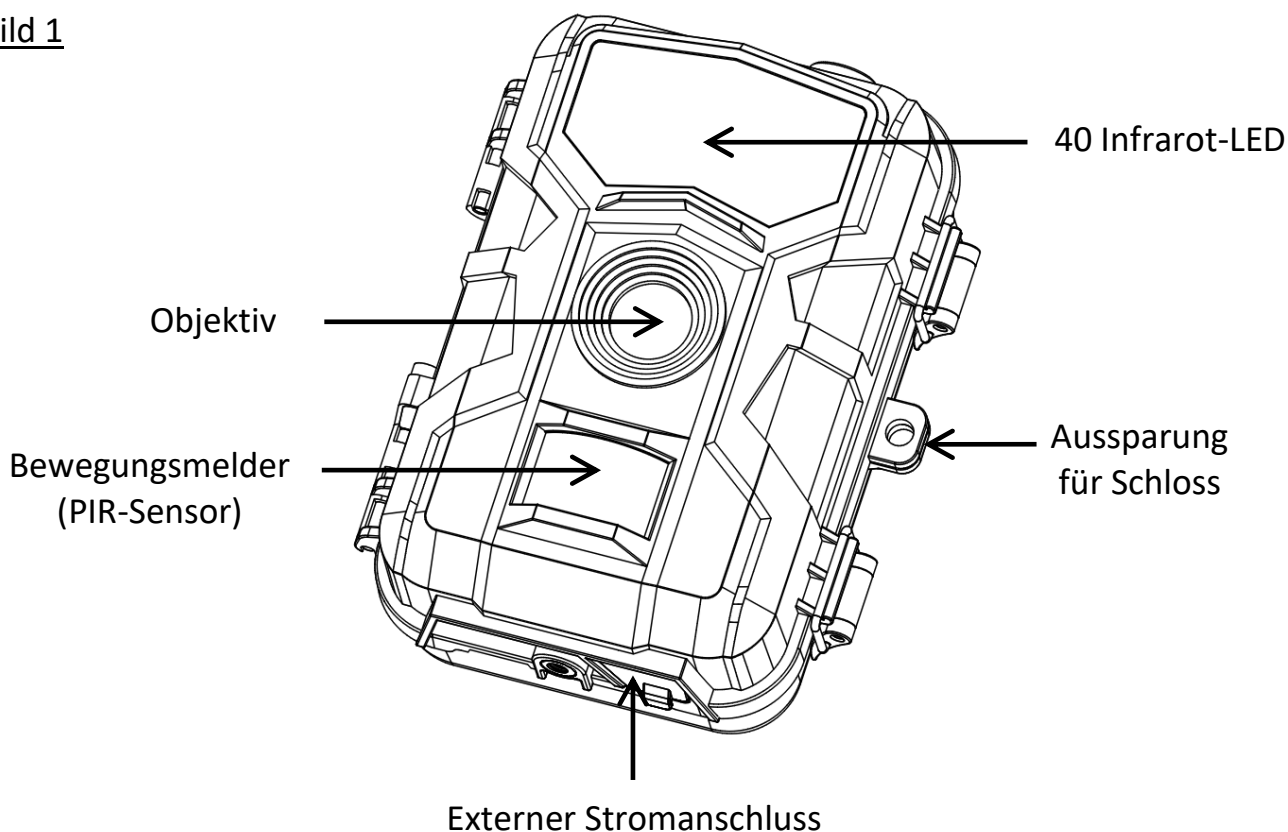

3. Stromversorgung

Die Fotofalle wird mit 8 AA-Alkalibatterien betrieben.

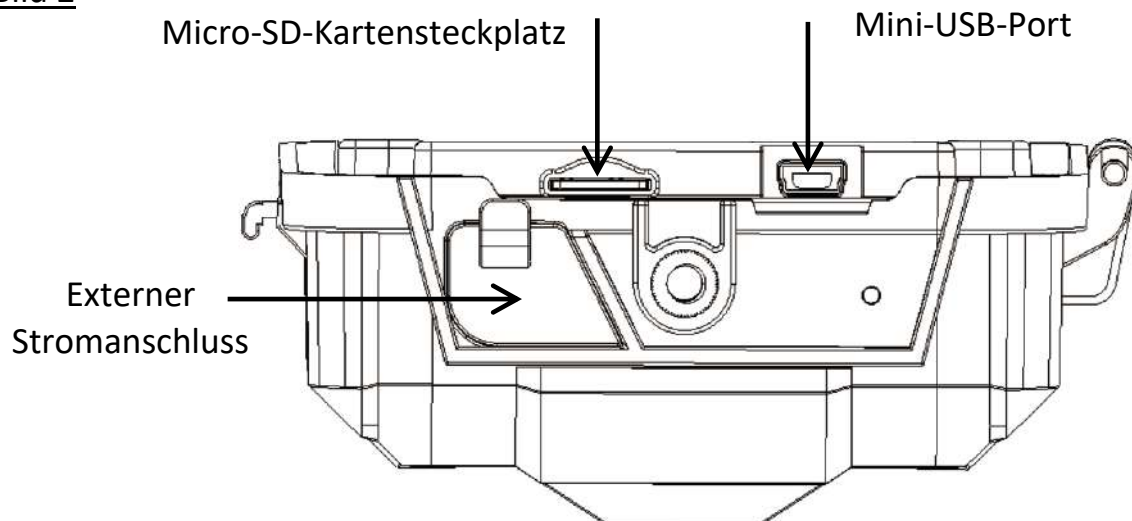
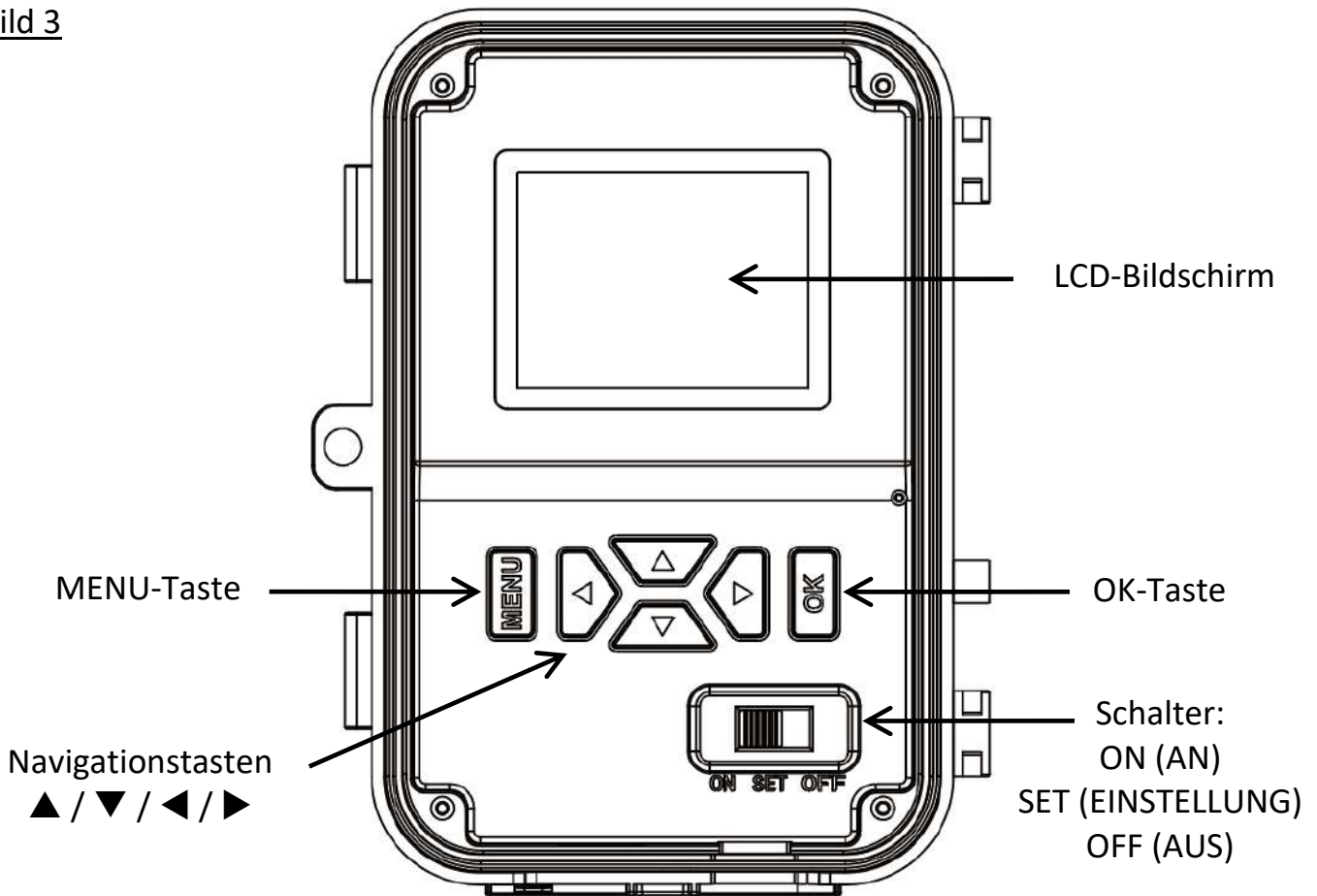
Sie können jederzeit AA-Alkalibatterien auf www.numaxes.com erwerben.

Vor dem Einlegen bzw. Entfernen der Batterien muss die Fotofalle ausgeschaltet werden (Schalter auf Position OFF).

Beim Einlegen der Batterien sicherstellen, dass Sie die im Batteriefach angegebene Polarität beachten. Verkehrt eingelegte Batterien können zu Fehlfunktionen des Gerätes führen.

Im Falle einer verlängerten Nicht-Benutzung des Gerätes (z.B. mehr als drei Monate) empfehlen wir Ihnen die Batterien aus dem Fotofalle zu nehmen. Diese könnten auslaufen und Ihr Gerät beschädigen.

Die Fotofalle kann auch über ein externes 6V/2A Netzteil mit Strom versorgt werden (Steckdose 5,5 x 2,1 mm). Wir empfehlen das Entfernen der Batterien, wenn ein externes Netzteil verwendet wird.

4. Speicherkarte

Die Fotofalle hat keinen internen Speicher.

Damit das Gerät funktioniert, muss eine Speicherkarte installiert werden (**Micro-SD-Karte von 4 GB bis 32 GB maximum – Minimum Klasse 10**).

Sie können Micro-SD-Karten jederzeit auf der Website www.numaxes.com erwerben.

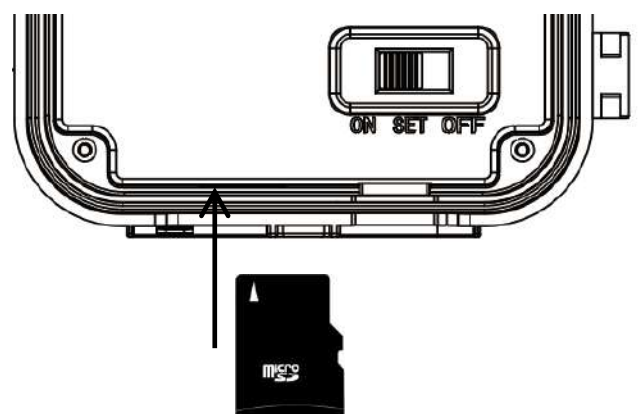

Vor dem Einlegen bzw. Entfernen der Speicherkarte muss die Fotofalle ausgeschaltet werden (Schalter auf Position OFF). Wenn Sie dies nicht tun, kann es zu Verlust oder Beschädigungen der auf der Speicherkarte gespeicherten Dateien kommen.

Es wird dringend empfohlen, die Speicherkarte vor der ersten Verwendung mit der Fotofalle zu formatieren, insbesondere wenn die Karte in anderen Geräten verwendet wurde. Eine mit einem anderen Gerät formatierte Karte ist möglicherweise nicht kompatibel.

Wenn sich die Fotofalle im SET-Modus befindet und keine Speicherkarte eingelegt ist, zeigt das Display „Keine Speicherkarte“ an.

Sobald die Speicherkarte voll ist, zeigt das Display „Speicher voll“ an.

5. Betrieb

5.1. Inbetriebnahme der Fotofalle | ON

Schieben Sie den Wahlschalter in die Position ON, um das Gerät einzuschalten.

Die rote Stromanzeige auf der Vorderseite des Produkts blinkt und der LCD-Bildschirm zählt 15 Sekunden lang herunter. In diesem Intervall haben Sie genügend Zeit, um die Geräteabdeckung zu schließen und den überwachten Bereich zu verlassen.

Nach dem Einschalten nimmt das Gerät je nach den vorgenommenen Einstellungen Fotos und/oder Videos auf.

HINWEIS: Die Fotofalle ist auf die werksseitigen Standardeinstellungen voreingestellt. Zum Testen des Geräts genügt es, eine Speicherkarte und Batterien einzulegen und die Fotofalle einzuschalten (Schalter auf die Position ON).

5.2. Herunterfahren | OFF

Schieben Sie den Schalter in die Position OFF, um das Gerät auszuschalten. Bitte beachten Sie, dass das Gerät auch im gestoppten Zustand weiterhin sehr wenig Energie verbraucht. Es wird daher empfohlen, die Batterien zu entfernen, wenn Sie das Produkt längere Zeit nicht verwenden.

Der OFF-Modus ist der „Sicherheits-Modus“, der eine ganze Reihe von Aktionen ermöglicht, z. B.: Ersetzen der Speicherkarte, Ersetzen der Batterien oder Transportieren des Geräts.

5.3. Foto-/Video-Wiedergabe auf dem LCD-Bildschirm

- Schalter auf die Position SET schieben.
- Auf OK drücken, um zur Wiedergabe zu gelangen, dann ◀, ▲, ▶ oder ▼ drücken, um durch die aufgenommenen Fotos/Videos zu navigieren.
- Auf OK drücken, um Fotos/Videos wiederzugeben.
 - Fotos: können Sie zum Vergrößern (bis zu 16X) oder Verkleinern ◀ oder ▶ drücken.
 - Videos: Um die Wiedergabe eines Videos zu starten, drücken Sie ▶. Drücken Sie ▶ erneut, um die Wiedergabe zu unterbrechen. Drücken Sie MENU, um die Wiedergabe zu stoppen.
- Drücken Sie OK und dann MENU, um die Einstellung zu verlassen.

5.4. Zeigen Sie Fotos im Diashow-Modus an

Mit dieser Funktion können auf der Speicherkarte gespeicherte Fotos automatisch als Diashow angezeigt werden. Jedes Foto wird ungefähr 2 Sekunden lang angezeigt.

- Stellen Sie den Schalter auf SET.
- Auf OK drücken, um zur Wiedergabe zu gelangen, dann ◀, ▲, ▶ oder ▼ drücken, um durch die aufgenommenen Fotos zu navigieren.
- Auf OK drücken, um Fotos wiederzugeben.
- Drücken Sie auf die MENU-Taste, wählen Sie dann „Diashow“ und drücken Sie auf OK, um die Diashow zu starten.
- Drücken Sie die OK-Taste, um die Diashow zu stoppen.

5.5. Dateien löschen

- Schalter auf die Position SET schieben.
- Auf OK drücken, um zur Wiedergabe zu gelangen, dann ◀, ▲, ▶ oder ▼ drücken, um durch die aufgenommenen Fotos/Videos zu navigieren.
- Auf OK drücken, um Fotos/Videos wiederzugeben.
- Drücken Sie auf die MENU-Taste, wählen Sie dann „Eins löschen“ (löscht das gewählte Foto/Video) oder „Alles löschen“ (löscht alle Fotos/Videos) und drücken Sie auf OK.
- Drücken Sie auf MENU, um die Einstellung zu verlassen.

5.6. Dateien schützen

Diese Funktion kann verwendet werden, um einige der aufgezeichneten Dateien vor versehentlichem Löschen zu schützen.

- Schalter auf die Position SET schieben.
- Auf OK drücken, um zur Wiedergabe zu gelangen, dann ◀, ▲, ▶ oder ▼ drücken, um durch die aufgenommenen Fotos/Videos zu navigieren.
- Auf OK drücken, um Fotos/Videos wiederzugeben.
- Drücken Sie auf die MENU-Taste, wählen Sie dann „Schützen Datei“ und drücken Sie auf OK.
- Wählen Sie dann „Eine schützen“ (um nur die ausgewählte Datei zu schützen), „Alles schützen“ (um alle Dateien zu schützen), „Schalte ein frei“ (um nur den Schutz der ausgewählten Datei aufzuheben) oder „Alles aufheben“ (um den Schutz aller Dateien aufzuheben) und drücken Sie auf OK.
- Drücken Sie auf MENU, um die Einstellung zu verlassen.

5.7. Automatische Abschaltung

Im SET-Modus wird die Fotofalle automatisch ausgeschaltet, wenn Sie die Tastatur 3 Minuten lang nicht bedienen. Schieben Sie den Schalter auf OFF und dann zurück auf SET und drücken Sie auf die MENU-Taste, wenn Sie weitere Konfigurationen vornehmen möchten.

5.8. Übertragen Sie Fotos/Videos auf einen Computer

Um Ihre Fotos/Videos auf einen Computer herunterzuladen, Schalter auf die Position SET schieben. Schließen Sie das mitgelieferte Kabel an den mini-USB-Anschluss der Kamera und dann direkt an einen Haupt-USB-Anschluss Ihres Computers an.

Auf dem LCD-Bildschirm der Fotofalle wird „MSDC“ angezeigt, und Ihr Computer erkennt die Kamera als „Wechseldatenträger“.

Auf dem Wechseldatenträger finden Sie die Foto- und Videodateien in „DCIM/100MYCAM“ und können auf Ihren Computer kopiert werden.

VORSICHT: Trennen Sie das USB-Kabel nicht und entfernen Sie die Speicherkarte nicht, während Sie Fotos Videos kopieren. Sie können Dateien verlieren.

5.9. Einstellungen anpassen

Schalter auf die Position SET stellen (der LCD-Bildschirm wird eingeschaltet), dann einmal auf MENU drücken, um zum Einstellungsmodus der Fotofalle zu gelangen.

Durch Drücken auf ◀, ▲, ▶ oder ▼ können Sie in den Einstellungen navigieren. Drücken Sie auf OK, um die Auswahl zu bestätigen, MENU, um zur vorherigen Seite zurückzukehren und MENU, um zwischen Buchstaben, Ziffern und Symbolen zu wechseln.

Einstellungen	Programmierbare Optionen (Standardeinstellungen in fetter Schrift)
Modus	Foto Video Foto + Video – <u>Foto</u> : Die Fotofalle nimmt ausschließlich Fotos. – <u>Video</u> : Die Fotofalle nimmt ausschließlich Videos. – <u>Foto + Video</u> : Das Gerät nimmt zunächst ein/e Foto(s) und dann ein Video auf.
Sprache	English Français Norwegian Deutsch Español Português 日本語 Р у с с к и й Suomi Română Český Italiano Svenska Slovak Polski 한국어
Fotoauflösung	32 MP 20 MP 16 MP 8 MP 5 MP 3 MP Eine höhere Auflösung sorgt zwar für eine höhere Bildqualität, führt jedoch auch zu größeren Dateien, die mehr Speicherplatz auf der Micro-SD-Karte verbrauchen (sie wird schneller voll).
Videoauflösung	FULL HD HD WVGA Eine höhere Auflösung sorgt zwar für eine höhere Videoqualität, führt jedoch auch zu größeren Dateien, die mehr Speicherplatz auf der Micro-SD-Karte verbrauchen (sie wird schneller voll).
Serienbildaufnahme	1 Foto 2 Fotos 3 Fotos 4 Fotos 5 Fotos Fotoauflösung 3 MP oder 5 MP: Programmierbar von 1 bis 5 Fotos pro Auslösung Fotoauflösung 8 MP: Programmierbar von 1 bis 4 Fotos pro Auslösung Fotoauflösung 16 MP, 20 MP oder 32 MP: Programmierbar von 1 bis 3 Fotos pro Auslösung
Videolänge	Programmierbar von 3 bis 60 Sekunden – Standardvideolänge: 10 Sekunden
PIR-Intervall	Standard-PIR-Intervall: 20 Sekunden Programmierbar von 5 Sekunden bis 60 Minuten (in Schritten von 5 Sekunden von 5 bis 60 Sekunden / in Schritten von 1 Minute von 1 bis 60 Minuten). Ermöglicht Ihnen, das gewünschte Zeitintervall zwischen Fotos / Videos durch Bewegung einzustellen. Mit dieser Option wird verhindert, dass die Fotofalle zu viele Fotos oder Videos aufnimmt. <u>Beispiel</u> : Wenn das voreingestellte PIR-Intervall „01 Minute“ beträgt, wartet die Fotofalle 1 Minute zwischen dem Foto/Video-Aufnahmen mit Bewegung.
PIR-Empfindlichkeit	Hoch Mittel Niedrig Hohe Empfindlichkeit 1) höhere Empfindlichkeit für Bewegungen durch kleinere Objekte; 2) bietet eine höhere Erfassungsreichweite;

	<p>3) Sensor kann den Unterschied zwischen Körperwärme und Umgebungswärme leichter erkennen;</p> <p>4) einfacheres Auslösen der Fotofalle für die Aufnahme.</p> <p>Bei hoher Umgebungstemperatur kann die Fotofalle Körperwärme und normaler Umgebungswärme nur schwer unterscheiden, empfohlene Einstellung: hoch.</p> <p>Es wird empfohlen, eine geringe Empfindlichkeit für Umgebungen mit vielen Störungen wie heißem Wind, Rauch, Fensternähe, etc. einzustellen.</p>
Datum/Uhrzeit	<p>24/05/2023 15 : 57 : 28</p> <p>MM/TT/JJJJ</p> <p><u>HINWEIS</u>: Es ist wichtig, Uhrzeit und Datum so einzustellen, dass bestimmte Parameter korrekt funktionieren (z. B. Zeitstempel auf den Fotos, Funktionieren in festgelegten Zeiträumen).</p>
Zeitstempel	<p>OFF Datum Datum/Uhrzeit</p> <p>Wählen Sie „Datum/Uhrzeit“ oder „Datum“, wenn Datum und/oder Uhrzeit (zu denen das Bild aufgenommen wurde) auf jedem Foto angezeigt werden soll.</p> <p>Auf den Fotos werden außerdem die aktuelle Temperatur, die Mondphase und die Fotofallename (falls Sie eine eingestellt haben).</p> <p>Wählen Sie „OFF“, wenn Sie nicht möchten, dass Datum und/oder Uhrzeit der Aufnahme der Fotos darauf gedruckt werden.</p>
Zeitfenster	<p>ON OFF</p> <p>Wählen Sie „ON“, und drücken Sie OK, um die Anfangs- und Endzeit (St : Min) einzustellen; die Fotofalle ist daraufhin jeden Tag nur während des vom Benutzer eingestellten Zeitraums in Betrieb.</p> <p><u>Beispiel</u>: Wenn der voreingestellte Zeitfenster auf 15 : 00 – 18 : 00 eingestellt ist, ist die Fotofalle jeden Tag nur zwischen 15.00 Uhr (03:00 PM) und 18.00 Uhr (06:00 PM) in Betrieb.</p> <p>Der Parameter „Zeitfenster“ kann mit dem Parameter „Time Lapse“ kombiniert werden.</p>
Time Lapse	<p>ON OFF</p> <p>Anhand der Funktion „Time Lapse“ kann die Fotofalle auch ohne Bewegungserkennung Bilder oder Videos zu einem voreingestellten Zeitintervall aufnehmen.</p> <p>Wählen Sie „ON“, drücken Sie OK, um das Intervall festzulegen, die Fotofalle nimmt automatisch Bilder oder Videoclips entsprechend der Benutzereinstellung auf.</p> <p><u>WARNUNG</u>: Wenn der Parameter „Time Lapse“ auf ON gesetzt ist, ist der PIR-Sensor deaktiviert.</p> <p>Konfigurierbarer Zeitraffer: Von 00 : 00 : 15 bis 23 : 59 : 59.</p> <p><u>Beispiel</u>: Wenn der voreingestellte Time Lapse auf 00 : 30 : 00 eingestellt ist, nimmt die Fotofalle automatisch alle 30 Minuten Fotos/Videos auf.</p> <p>Der Parameter „Time Lapse“ kann mit dem Parameter „Zeitfenster“ kombiniert werden.</p>

Piepton	ON OFF Sie können auswählen, ob Sie bei Drücken einer Taste einen Piepton hören möchten.
Passwort	ON OFF Wählen Sie „ON“ und drücken Sie auf OK, um den Kennwortschutz Ihrer Fotofalle zu aktivieren (Kennwort bestehend aus 6 Ziffern/Buchstaben).
Fotofallename	ON OFF Wählen Sie „ON“ und drücken dann auf OK, um ein Name für die Fotofalle (6 Ziffern/Buchstaben) einzustellen. Mit dieser Funktion kann der Benutzer erkennen, von wo und von welcher Fotofalle die Fotos stammen.
Blitzeinstellung	Auto Hoch Niedrig Hoch Infrarotblitz = mehr Helligkeit und damit mehr Energieverbrauch Niedrig Infrarotblitz = weniger Helligkeit und damit weniger Energieverbrauch Auto Infrarotblitz = Standardmäßig „hoch Blitz“, dann schaltet er auf „niedrig Blitz“ um, wenn der Akkustand niedrig wird.
Zyklusaufnahme	ON OFF Sobald die SD-Karte voll ist, nimmt die Fotofalle weiter Fotos/Videos auf, indem sie die ersten Fotos oder Videoclips löscht. Wählen Sie „OFF“ und drücken Sie auf OK, um die Zyklusaufnahme zu deaktivieren.
Audio in Videos	ON OFF Ermöglicht das Aktivieren oder Deaktivieren der Audioaufnahme für Videos.
Formatieren	Nein Ja Es wird dringend empfohlen, die Speicherkarte vor der ersten Verwendung mit der Fotofalle zu formatieren, insbesondere wenn die Karte in anderen Geräten verwendet wurde. Eine mit einem anderen Gerät formatierte Micro-SD-Karte ist möglicherweise nicht kompatibel. VORSICHT: Wenn Sie eine Speicherkarte formatieren, werden alle Informationen und Dateien auf der Karte gelöscht.
Werkseinstellungen	Nein Ja Wählen Sie „Ja“, um die Fotofalle wieder auf die Werkseinstellungen zurückzusetzen.
Version	Dieser Parameter zeigt die Firmware-Version der Fotofalle an.

6. Aufstellen der Fotofalle

- Die Fotofalle in Richtung Norden oder Süden aufstellen, nicht in Richtung Osten oder Westen, da der Sonnenaufgang und Sonnenuntergang zu ungewollten Auslösungen und überbelichteten Bildern führen können.
- Falls Sie einen Weg erfassen wollen, richten Sie die Kamera wegauf- oder abwärts.
- Vor der Fotofalle befindliche Büsche oder Blätter entfernen. Sie können aufgrund von Temperatur- und Bewegungsstörungen vor der Kamera (insbesondere an windigen Tagen) zu falschen Auslösungen führen.
- Ladezustand der Batterien prüfen.

- Sicherstellen, dass die Speicherkarte ordnungsgemäß eingesetzt ist und über genügend Speicherplatz verfügt.
- Prüfen, ob die Uhrzeit- und Datumseinstellung korrekt ist.
- Stellen Sie sicher, dass die Fotofalle auf ON gestellt ist (Schalter in der Position ON).

7. Technische Spezifikationen

Bildsensor	2 Megapixel Farbe CMOS
Infrarot-Reichweite	20 m
Infrarotblitz	40 Infrarot-LED Wellenlänge: 940 nm
Speicher	Micro-SD-Karte von 4 GB bis 32 GB maximum Minimum Klasse 10
Objektiv	F=2.0 FOV (Sichtfeld)=60°
LCD-Bildschirm	Integrierter 2.0"-TFT-Farbbildschirm
PIR-Empfindlichkeit	3 Stufen: Hoch Mittel Niedrig
PIR-Abstand	20 m
Erfassungswinkel des PIR-Sensors	60°
Aufnahmemodi	Foto Video Foto + Video
Fotoauflösung	32 MP 20 MP 16 MP 8 MP 5 MP 3 MP
Fotoformat	JPG
Serienbildaufnahme	Programmierbar Fotoauflösung 3 MP oder 5 MP: von 1 bis 5 Fotos pro Auslösung Fotoauflösung 8 MP: von 1 bis 4 Fotos pro Auslösung Fotoauflösung 16 MP, 20 MP oder 32 MP: von 1 bis 3 Fotos pro Auslösung
Videoauflösung	FULL HD (1920x1080) HD (1280x720) VGA (640x480)
Videoformat	AVI
Videolänge	Programmierbar von 3 bis 60 Sekunden
Auslösezeit	Etwa 0,6 Sekunden
Fotofallename	Programmierbar (ON OFF)
Zeitfenster	Programmierbar (ON OFF)
Zyklusaufnahme auf der Speicherkarte	Programmierbar (ON OFF)
Passwort	Programmierbar (ON OFF)
Stromversorgung	6 V
Batterietyp	8 x AA-Alkalibatterien
Externer Stromversorgung	6V/2A Steckdose 5,5 x 2,1 mm
Ruhestrom	< 0,1 mA
Nutzungsstrom	150 mA (1 A wenn der infrarot Blitz einschaltet)
Bereitschaftszeit	Ungefähr 6 Monate
Betriebstemperatur	-20°C bis +70°C
Betriebsfeuchtigkeit	5% - 95%
Wasserdichtheit	IP66

Maße	145 x 110 x 74 mm
Gewicht	326 g (ohne Batterien) 512 g (mit Batterien)

8. Fehlersuche

8.1. Fotos erfassen nicht das gewünschte Objekt

- Prüfen Sie die Einstellung der PIR-Empfindlichkeit. Stellen Sie die PIR-Sensorempfindlichkeit auf „Hoch“ bei warmer Umgebungstemperatur und auf „Niedrig“ bei kalter Außentemperatur.
- Versuchen Sie Ihre Fotofalle in einem Bereich aufzustellen, in dem sich keine Wärmequellen im Sichtfeld der Kamera befinden.
- In einigen Fällen kann das Aufstellen der Kamera in der Nähe von Wasser zu Aufnahmen ohne das gewünschte Objekt führen. Versuchen Sie, die Fotofalle über festem Boden zu platzieren.
- Installieren Sie die Fotofalle nicht an kleinen Bäumen, die von starkem Wind geschüttelt werden können. Versuchen Sie, die Fotofalle an stabilen, unbeweglichen Objekten zu befestigen, z.B. an großen Bäumen.
- Entfernen Sie Äste, die sich direkt vor dem Kameraobjektiv befinden.
- Bei Nacht kann es vorkommen, dass der Bewegungsmelder Bewegungen über die Reichweite der Infrarotbeleuchtung hinaus erkennt. Verringern Sie die Abstandseinstellung, indem Sie die PIR-Sensorempfindlichkeit anpassen.
- Der Sonnenaufgang oder Sonnenuntergang kann den PIR-Sensor auslösen. In diesem Fall muss die Fotofalle anders ausgerichtet werden.
- Wenn sich das Objekt schnell bewegt, kann es das Sichtfeld der Fotofalle verlassen haben, bevor das Foto gemacht wird. In diesem Fall muss die Fotofalle weiter nach hinten versetzt oder neu ausgerichtet werden.

8.2. Fotofalle stoppt die Fotoaufnahme/Videoaufnahme oder schießt keine Fotos/Videos mehr

- Bitte stellen Sie sicher, dass die Speicherkarte nicht voll ist. Falls die Speicherkarte voll ist, schießt die Fotofalle keine Fotos/Videos mehr. Stellen Sie sicher, dass die Schleifenaufnahmefunktion eingeschaltet ist (ON), um dieses Problem zu vermeiden.
- Prüfen Sie die Batterien, um sicherzustellen, dass die Batterien noch genügend Energie für den Betrieb der Fotofalle haben.
- Stellen Sie sicher, dass sich der Fotofallen-Netzschalter auf der Position ON und nicht auf OFF bzw. im SET Modus befindet.
- Bitte formatieren Sie die Speicherkarte mit der Fotofalle vor der Verwendung bzw. wenn die Fotofalle keine Fotos/Videos mehr aufnimmt.

8.3. Nachtsicht-Blitzlichtbereich ist ungenügend

- Bitte stellen Sie sicher, dass die Batterien voll aufgeladen sind und genügend Energie zur Verfügung haben.
- Um eine ausreichende Bildschärfe und Qualität für Nachtaufnahmen zu gewährleisten, stellen Sie die Fotofalle bitte an einer dunklen Stelle ohne sichtbare Lichtquellen in der Nähe auf.
- Bestimmte Umgebungen (wie Bäume, Wände, Boden, etc.) innerhalb der Blitzreichweite sorgen für bessere Nachtaufnahmen. Bitte richten sie die Fotofalle nicht auf ein völlig freies Feld aus, auf dem sich innerhalb der Infrarot-Blitzlichtreichweite nichts befindet, an dem sich der Blitz reflektieren kann.

9. Kundendienst

Falls Ihr Produkt nicht mehr funktioniert bzw. einen Fehler aufweist, lesen Sie bitte zunächst diese Anleitung und prüfen dann die Batterien, um sie ggf. auszutauschen oder aufzuladen. Stellen Sie außerdem sicher, dass Sie das Produkt ordnungsgemäß verwenden.

Falls das Problem bestehen bleibt, kontaktieren Sie bitte Ihren Händler oder suchen Sie die Lösung auf www.numaxes.com.

Sie können **NUM'AXES** zudem unter der Telefonnummer **+33.2.38.69.96.27** bzw. unter export@numaxes.com erreichen.

Je nach Ausmaß der Fehlfunktion kann es sein, dass Sie das Produkt zur Reparatur an den Kundendienst zurücksenden müssen.

Bitte senden Sie uns für jede Reparatur:

- das vollständige Produkt
- den Kaufbeleg (Rechnung oder Kassenbon)

Falls eines dieser Elemente fehlt, muss Ihnen der Kundendienst die ausgeführten Reparaturen berechnen.

10. Garantie

NUM'AXES bietet für Fabrikationsfehler eine 2-jährige Produktgarantie ab dem Kaufdatum. Sämtliche Transport- und Verpackungskosten gehen ausschließlich zu Lasten des Käufers.

11. Garantiebedingungen

1. Die Garantie kommt nur dann zum Tragen, wenn der Kaufbeleg (Rechnung oder Kassenbon) dem Händler oder **NUM'AXES** ohne Stornierung vorgelegt wird. Die Garantie beschränkt sich auf den ursprünglichen Käufer.
2. Diese Garantie deckt folgende Leistungen nicht ab:
 - PIE1059 – Referenz NGPIEPHO025: Austausch von Befestigungsgurt und USB-Kabel
 - PACKUNG PIE1059 – Referenz NGPIEPHO066: Austausch von Batterien, Speicherkarte, Befestigungsgurt und USB-Kabel
 - direkte oder indirekte Transportrisiken beim Zurücksenden des Artikels an den Händler oder an **NUM'AXES**
 - Beschädigung des Produkts aufgrund von: Fahrlässigkeit oder fehlerhafter Bedienung, Nutzung entgegen den Anweisungen bzw. nicht vorgesehener Nutzung, Reparaturen durch nicht zugelassene Personen
 - Verlust oder Diebstahl
3. Wenn das Produkt als defekt anerkannt wird, übernimmt **NUM'AXES** wahlweise die Reparatur oder den Austausch des Produkts.
4. **NUM'AXES** haftet für keinerlei Schäden infolge fehlerhafter Bedienung oder Pannen.
5. **NUM'AXES** behält sich das Recht vor, Eigenschaften seiner Produkte zu ändern, um technische Verbesserungen daran vorzunehmen oder um neuen Vorschriften zu entsprechen.
6. Die in dieser Anleitung enthaltenen Informationen können ohne vorherige Ankündigung geändert werden.
7. Unverbindliche Fotografien und Zeichnungen.

12. Ersatzteile

Sie können Ersatzteile (AA-Alkalibatterien, Speicher-Karten...) jederzeit auf der Website www.numaxes.com erwerben.

13. Entsorgen und Recyceln Ihres ausgedienten Geräts



Das Piktogramm bedeutet, dass Ihr Produkt nicht in den Restmüll geworfen werden darf. Sie müssen das Gerät an einer für die Annahme, Verwertung und das Recycling von Elektronikmüll geeigneten Abfallsammelstelle entsorgen bzw. zu Ihrem Händler zurückbringen. Mit dieser Maßnahme tragen Sie zum Umweltschutz, zur Bewahrung natürlicher Ressourcen und zum Schutz der menschlichen Gesundheit bei.

NUM'AXES

Z.A.C. des Aulnaies

745 rue de la Bergeresse

C.S. 30157

45161 OLIVET CEDEX – FRANKREICH

Tel. +33 (0)2 38 69 96 27 – Fax +33 (0)2 38 63 31 00

export@numaxes.com

|

www.numaxes.com

1. Composizione del prodotto

PIE1059 – Ref. NGPIEPHO025

- 1 fotocamera da esplorazione PIE1059
- 1 cavo USB
- 1 cinghia di fissaggio
- 1 guida rapida

PACCO PIE1059 – Ref. NGPIEPHO066

- 1 fotocamera da esplorazione PIE1059
- 8 pile AA LR06
- 1 scheda di memoria 32 GB
- 1 cavo USB
- 1 cinghia di fissaggio
- 1 guida rapida

2. Presentazione del prodotto

Figura 1



Figura 2



Figura 3

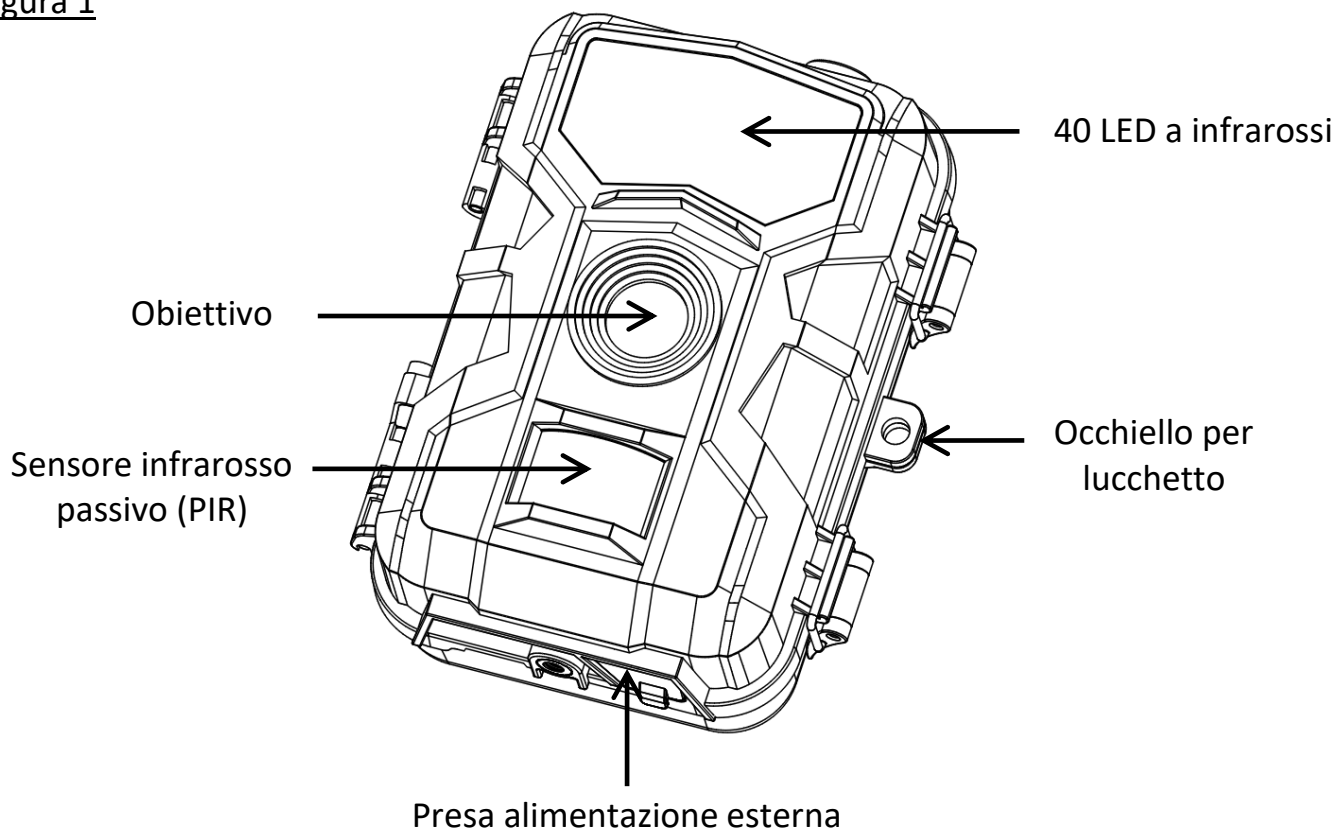

3. Alimentazione

La videocamera funziona con 8 pile alcaline AA.

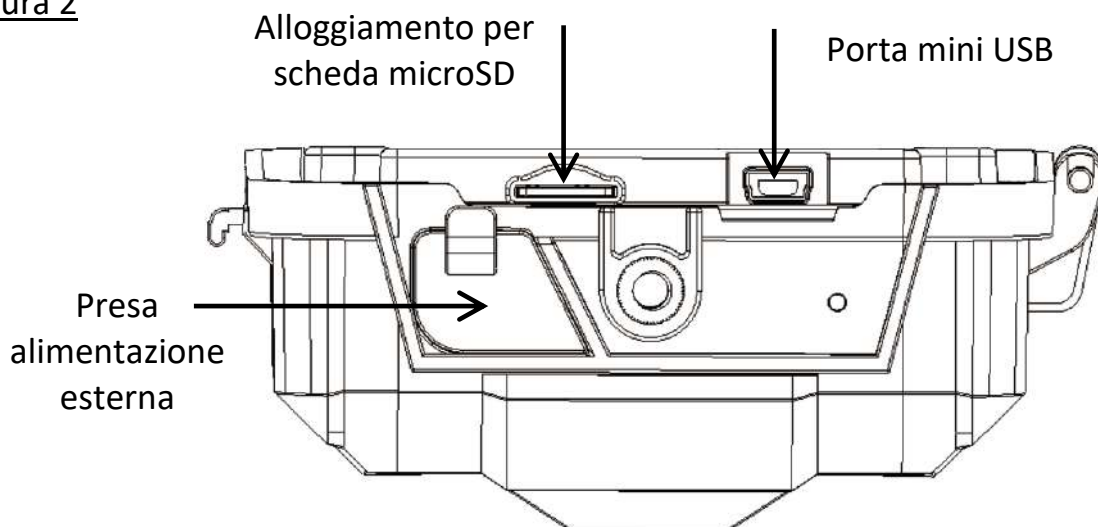
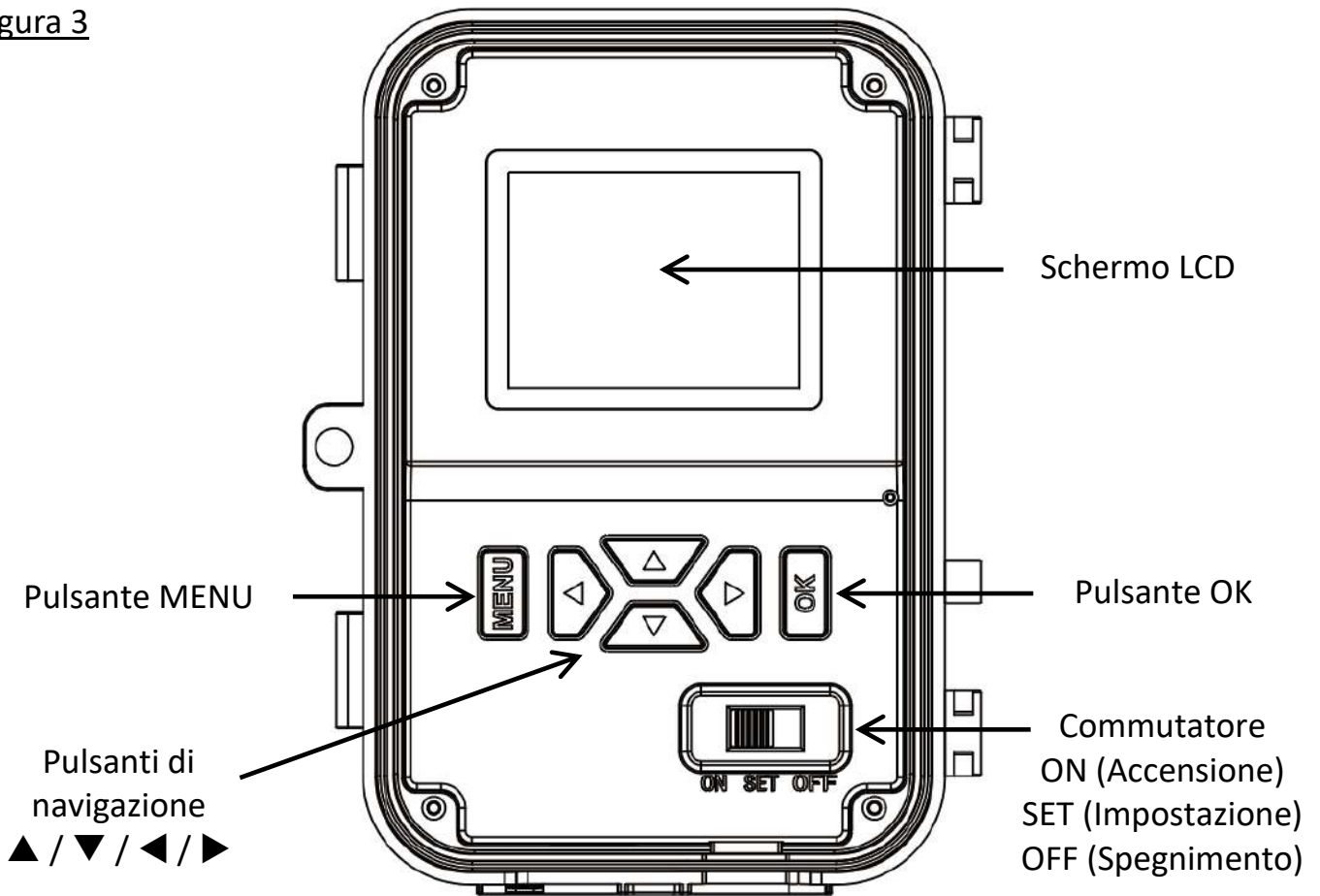
È possibile acquistare batterie alcaline AA in qualsiasi momento su www.numaxes.com

Spegnere la videocamera (commutatore in posizione OFF) prima di inserire o togliere le pile.

Quando si inseriscono le pile, fare attenzione a rispettare le polarità indicate all'interno del vano pile. Le pile capovolte potrebbero causare guasti al dispositivo.

Nel caso in cui l'apparecchio rimanga inutilizzato per un periodo superiore ai 3 mesi, si consiglia di togliere le pile dal prodotto. Possono perdere acido e causare danni.

Questa videocamera può anche essere alimentata con una alimentazione esterna da 6V/2A (jack 5,5 x 2,1 mm). Quando si utilizza una alimentazione esterna, è consigliabile togliere le pile.

4. Scheda di memoria

La fotocamera non ha memoria interna.

Per il funzionamento della videocamera serve una scheda di memoria (scheda microSD con capacità di 4 GB a 32 GB massimo – classe 10 e successive).

È possibile acquistare schede micro SD in qualsiasi momento dal sito Web www.numaxes.com.

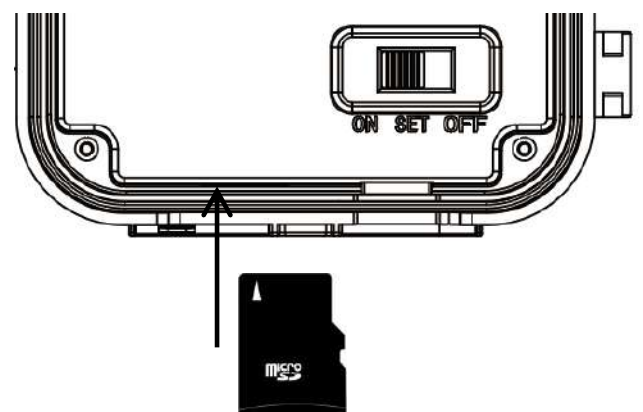

Spegnere la videocamera (commutatore in posizione OFF) prima di inserire o togliere la scheda di memoria. In caso contrario, si potrebbero perdere o danneggiare i file già registrati sulla scheda di memoria.

Si consiglia vivamente di formattare la scheda di memoria con la fotocamera prima di utilizzarla per la prima volta, soprattutto se la scheda è stata utilizzata in altri dispositivi. Una scheda di memoria formattata con un altro dispositivo potrebbe non essere compatibile.

Se nella videocamera non è inserita una scheda, nella modalità SET lo schermo visualizza “Nessuna scheda di memoria”.

Quando la scheda è piena, sullo schermo compare “Memoria piena”.

5. Funzionamento

5.1. Accendere la fotocamera | ON

Far scorrere il commutatore in posizione ON per accendere l'apparecchio.

L'indicatore di alimentazione rosso situato sulla parte anteriore del prodotto lampeggerà e lo schermo LCD eseguirà il conto alla rovescia per 15 secondi. Questo intervallo ti darà abbastanza tempo per chiudere il coperchio del dispositivo e quindi lasciare l'area monitorata.

Una volta acceso, il dispositivo scatterà foto e/o video a seconda delle impostazioni effettuate.

NOTA: il dispositivo viene consegnato pre-programmato con le impostazioni predefinite di fabbrica. Per testarlo, devi solo inserire una scheda di memoria e le batterie e quindi accenderlo (selettore in posizione ON).

5.2. Spegnere la fotocamera | OFF

Far scorrere il commutatore in posizione OFF per spegnere il dispositivo. Si noti che anche quando è spento, il dispositivo continua a consumare energia a un livello molto basso. Pertanto, si consiglia di rimuovere le batterie se non si intende utilizzare il prodotto per un lungo periodo.

La modalità OFF è la modalità di "sicurezza" che consente un'intera serie di azioni come: la sostituzione della scheda di memoria, la sostituzione delle batterie o il trasporto del dispositivo.

5.3. Riproduzione di foto/video sullo schermo LCD

- Portare il commutatore in posizione SET (Impostazioni).
- Premere OK per entrare in riproduzione, quindi premere ◀, ▲, ▶ o ▼ per spostarsi tra le foto/video registrati.
- Premere OK per riprodurre foto/video.
 - Foto: puoi premere ◀ o ▶ per ingrandire (fino a 16X) o rimpicciolire.
 - Video: per avviare la riproduzione di un video, premi ▶. Premere di nuovo ▶ per mettere in pausa la riproduzione. Premere MENU per interrompere la riproduzione.
- Premere OK e poi MENU per uscire.

5.4. Visualizzare le foto in modalità presentazione

Questa funzione può essere utilizzata per visualizzare automaticamente le foto salvate sulla scheda di memoria come presentazione.

Ogni foto viene visualizzata per circa 2 secondi.

- Portare il commutatore in posizione SET (Impostazioni).
- Premere OK per entrare in riproduzione, quindi premere ◀, ▲, ▶ o ▼ per spostarsi tra le foto registrati.

- Premere OK per riprodurre foto.
- Seleziona "Presentazione" e premi il pulsante OK per attivare la presentazione.
- Per interrompere la presentazione, premere il pulsante OK.

5.5. Eliminare file

- Portare il commutatore in posizione SET (Impostazioni).
- Premere OK per entrare in riproduzione, quindi premere ◀, ▲, ▶ o ▼ per spostarsi tra le foto/video registrati.
- Premere OK per riprodurre foto/video.
- Premere il pulsante MENU, poi selezionare "Elimina uno" (per eliminare la foto/il video selezionati) o "Cancella tutto" (per eliminare tutti i file) e premere OK.
- Per uscire, premere MENU.

5.6. Proteggere file

Questa funzione può essere utilizzata per proteggere alcuni dei file registrati dalla cancellazione accidentale.

- Portare il commutatore in posizione SET (Impostazioni).
- Premere OK per entrare in riproduzione, quindi premere ◀, ▲, ▶ o ▼ per spostarsi tra le foto/video registrati.
- Premere OK per riprodurre foto/video.
- Premere il pulsante MENU, poi selezionare "Proteggere file" e premere OK.
- Selezionare "Blocca uno" (per proteggere la foto/il video selezionati), "Blocca tutto" (per proteggere tutti i file), "Sblocca uno" (per sbloccare la foto/il video selezionati) o "Sblocca tutto" (per sbloccare tutti i file) e premere OK.
- Per uscire, premere MENU.

5.7. Spegnimento automatico

Nella modalità SET (Impostazioni), la videocamera si spegne automaticamente se non si preme un tasto della tastiera per 3 minuti. Se si desidera continuare con la configurazione, portare il commutatore su OFF e poi di nuovo su SET.

5.8. Trasferisci foto / video su un computer

Per scaricare foto/video su un computer, portare il commutatore in posizione ON.

Collegare il cavo in dotazione alla porta mini USB della fotocamera, quindi direttamente a una porta USB principale del computer.

"MSDC" apparirà sullo schermo LCD della fotocamera e il computer riconoscerà la fotocamera come "disco rimovibile".

Nel disco rimovibile, troverai i file di foto e video in "DCIM/100MYCAM" e puoi copiarli sul tuo computer.

ATTENZIONE: non scollegare il cavo USB né rimuovere la scheda di memoria durante la copia di foto/video. Potresti perdere file.

5.9. Menu delle funzionalità

Per entrare nel menu delle impostazioni della videocamera, spostare il commutatore nella posizione SET (Impostazioni), quindi premere una volta il pulsante MENU.

Si può navigare nell'interfaccia delle impostazioni premendo ◀, ▶, ▲ o ▼. Premere OK per selezionare, MENU per tornare alla pagina precedente e MENU per passare da lettere a cifre e a simboli.

Impostazioni	Opzioni programmabili (impostazioni predefinite in grassetto)
Modalità	Foto Video Foto + Video – <u>Foto</u> : la videocamera riprende esclusivamente foto. – <u>Video</u> : la videocamera riprende esclusivamente video. – <u>Foto + Video</u> : la videocamera riprende prima una o più foto, quindi un video con un unico azionamento.
Lingua	English Français Norwegian Deutsch Español Português 日本語 P у с с к и й Suomi Română Český Italiano Svenska Slovak Polski 한국어
Risoluzione foto	32 MP 20 MP 16 MP 8 MP 5 MP 3 MP Una risoluzione più elevata offre foto di qualità migliore, ma crea file più pesanti che occupano più spazio sulla scheda di memoria (che si riempie più velocemente).
Risoluzione video	FULL HD HD VGA Una risoluzione più elevata offre video di qualità migliore, ma crea file più pesanti che occupano più spazio sulla scheda di memoria (che si riempie più velocemente).
Scatti multipli	1 foto 2 foto 3 foto 4 foto 5 foto Risoluzione foto 3 MP o 5 MP: programmabile da 1 a 5 foto per azionamento Risoluzione foto 8 MP: programmabile da 1 a 43 foto per azionamento Risoluzione foto 16 MP, 20 MP o 32 MP: programmabile da 1 a 3 foto per azionamento
Lunghezza del video	Programmabile da 3 a 60 secondi – Lunghezza predefinita: 10 secondi
Intervallo PIR	Intervallo PIR predefinito: 20 secondi Intervallo PIR configurabile da 5 secondi a 60 minuti (con incrementi di 5 secondi da 5 a 60 secondi / con incrementi di 1 minuto da 1 a 60 minuti). Il parametro "Intervallo PIR" viene utilizzato per impostare l'intervallo di tempo desiderato tra le riprese foto/video alla rilevazione di un movimento. Questa opzione evita che la videocamera riprenda troppe foto o video. Esempio: se l'intervallo PIR è impostato su "01 minuto", la videocamera attenderà 1 minuto prima della successiva ripresa foto/video anche se viene rilevato un movimento.
Sensibilità PIR	Alta Media Bassa Alta sensibilità: 1) è più sensibile ai movimenti di soggetti più piccoli; 2) offre una maggiore distanza di rilevazione; 3) permette al sensore di rilevare più facilmente la differenza tra il calore del corpo e la temperatura esterna; 4) rende più facile l'azionamento della videocamera. In un ambiente ad alta temperatura, il calore del corpo dei soggetti e la temperatura ambientale sono difficilmente distinguibili per la videocamera: si consiglia di impostare la sensibilità alta.

	In ambienti ricchi di interferenze come vento caldo, fumo, finestra vicina ecc., si consiglia di utilizzare la sensibilità bassa.
Data/Ora	24/05/2023 15 : 57 : 28 MM/GG/AAAA NOTA: è importante impostare l'ora e la data in modo che alcuni parametri funzionino correttamente (ad esempio: marcatempo sulle foto, funzionamento durante un periodo di tempo definito).
Marcatempo	OFF Data Date ora Selezionare "Data e ora" o "Data" se si desidera la stampigliatura di data e/o ora (della ripresa dell'immagine) su ciascuna foto. Sulle fotografie sono anche stampigliati la temperatura corrente, la fase lunare, il nome della videocamera impostato dall'utilizzatore. Selezionare "OFF" se non si desidera che la data e/o l'ora in cui le sono state scattate le foto vengano stampate su di esse.
Fascia oraria	ON OFF La videocamera funzionerà ogni giorno solo nel periodo di tempo impostato dall'utilizzatore. Per impostare l'ora di inizio e l'ora di fine (ore/minuti), selezionare "ON" e premere OK. <u>Esempio:</u> Se la fascia oraria impostata è 15 : 00 – 18 : 00, la videocamera funzionerà esclusivamente tra le 15:00 (03:00 PM) e le 18:00 (06:00 PM) di ogni giorno. Il parametro "Fascia oraria" può funzionare contemporaneamente al parametro "Time Lapse".
Time Lapse	ON OFF Il parametro "Time Lapse" viene utilizzato per impostare la frequenza di acquisizione automatica di una foto o di un video (indipendentemente dal fatto che sia stato rilevato un movimento). La fotocamera scatterà automaticamente foto o video all'intervallo di tempo impostato dall'utilizzatore. Selezionare "ON" e premere OK per impostare l'intervallo di tempo tra ciascuna acquisizione automatica di foto/video. ATTENZIONE: quando il parametro Time Lapse è impostato su ON, il sensore di rilevamento PIR è disabilitato. Time Lapse configurabile da 00 : 00 : 15 a 23 : 59 : 59. <u>Esempio:</u> se il Time Lapse impostato è 00 : 30 : 00, la videocamera riprenderà automaticamente foto/video ogni 30 minuti. Il parametro "Time Lapse" può funzionare contemporaneamente al parametro "Fascia oraria".
Segnale acustico	ON OFF Segnale acustico quando si premono i pulsanti sul dispositivo.
Password	ON OFF Selezionare "ON", quindi premere OK per attivare la protezione della videocamera con una password (formata da 6 caratteri alfanumerici).

Nome fotocamera	ON OFF Selezionare “ON”, quindi premere OK per dare un nome alla videocamera (6 caratteri alfanumerici). Questa funzione permette all’utente di individuare il luogo e la videocamera di provenienza delle foto.
Impostazione flash	Auto Alto Basso Flash a infrarossi alto = più luminosità e quindi più consumo di energia Flash a infrarossi basso = meno luminosità e quindi meno consumo di energia Flash a infrarossi auto = flash alto per impostazione predefinita, quindi passa a flash basso quando il livello delle batterie si scarica.
Registrazione ciclica	ON OFF Quando la scheda di memoria sarà piena, la videocamera continuerà a registrare foto/video cancellando le foto e i video più vecchi. Selezionare “OFF”, quindi premere OK per disattivare la registrazione ciclica.
Audio nei video	ON OFF Consente di abilitare o disabilitare la registrazione audio sui video.
Formattare	No Sì Si consiglia vivamente di formattare la scheda di memoria con la fotocamera prima di utilizzarla per la prima volta, soprattutto se la scheda è stata utilizzata in altri dispositivi. Una scheda formattata con un altro dispositivo potrebbe non essere compatibile. ATTENZIONE: quando si formatta una scheda di memoria, tutte le informazioni e i file sulla scheda vengono cancellati.
Reset	No Sì Selezionare “Sì” per ripristinare le impostazioni della videocamera predefinite in fabbrica.
Versione	Questo parametro mostra la versione del firmware nella videocamera.

6. Preparazione della videocamera

- Montare la videocamera puntandola a Nord o a Sud e non a Est o Ovest, perché il sole all’alba o al tramonto potrebbe provocare falsi azionamenti e immagini sovraesposte.
- Per sorvegliare un sentiero, puntare la videocamera in direzione del percorso del sentiero.
- Ripulire la sterpaglia e le erbacce davanti alla videocamera: potrebbero causare falsi azionamenti a causa delle perturbazioni di temperatura e movimento davanti alla videocamera (specialmente nelle giornate ventose).
- Controllare il livello di carica delle pile.
- Assicurarsi che la scheda di memoria sia inserita correttamente e disponga di spazio sufficiente.
- Verificare che data e ora siano esatte.
- Assicurarsi di avere acceso la videocamera (commutatore in posizione ON).

7. Specifiche tecniche

Sensore immagini	2 mega pixel a colori CMOS
Portata flash a infrarossi (IR)	20 m

Flash a infrarossi	40 LED IR Lunghezza d'onda: 940 nm
Memoria	Scheda microSD da 4 GB a 32 GB massimo Classe 10 o superiore
Obiettivo	F=2.0 Angolo di campo = 60°
Schermo LCD	Schermo a colori incorporato TFT da 2.0"
Sensibilità sensore PIR	3 livelli: Alta Media Bassa
Portata sensore PIR	20 m
Angolo di rilevamento sensore PIR	60°
Modalità di cattura	Foto Video Foto + Video
Risoluzione foto	32 MP 20 MP 16 MP 8 MP 5 MP 3 MP
Formato delle immagini	JPG
Scatti multipli	Programmabili Risoluzione foto 3 MP o 5 MP: programmabili da 1 a 5 foto per azionamento Risoluzione foto 8 MP: programmabili da 1 a 4 foto per azionamento Risoluzione foto 16 MP, 20 MP o 32 MP: programmabili da 1 a 3 foto per azionamento
Risoluzione video	FULL HD (1920x1080) HD (1280x720) VGA (640x480)
Formato video	AVI
Lunghezza del video	Programmabile da 3 a 60 secondi
Tempo di azionamento	Circa 0,6 secondi
Nome videocamera	Programmabile (ON OFF)
Time Lapse	Programmabile (ON OFF)
Registrazione ciclica sulla scheda di memoria	Programmabile (ON OFF)
Password	Programmabile (ON OFF)
Alimentazione	6 V
Pile	8 pile alcaline AA
Alimentazione esterna	6V/2A jack 5,5 x 2,1 mm
Corrente in stand-by	< 0,1 mA
Corrente in funzionamento	150 mA (1 A quando il flash a infrarossi si accende)
Durata in stand-by	6 mesi
Temperatura di funzionamento	da -20°C a +70°C
Umidità di funzionamento	5% - 95%
Specifiche di impermeabilità	IP66
Dimensioni	145 x 110 x 74 mm
Peso	326 g (senza pile) 512 g (con pile)

8. Risoluzione problemi

8.1. Le foto non riprendono i soggetti interessanti

- Controllare l'impostazione del parametro di sensibilità sensore PIR. In condizioni ambientali calde, impostare la sensibilità del sensore su "Alta"; invece per l'utilizzo con tempo freddo, impostare la sensibilità del sensore su "Bassa".
- Provare a posizionare la videocamera in un'area senza fonti di calore presenti nel suo campo visivo.
- In qualche caso, la collocazione della videocamera vicino all'acqua provoca la ripresa di immagini prive di soggetti. Provare a puntare la videocamera verso il terreno.
- Non installare la videocamera su piccoli alberi che sono soggetti a movimenti in caso di forte vento. Provare a collocare la videocamera su oggetti stabili e immobili, per es. su grandi alberi.
- Togliere tutti i rami che si trovino davanti all'obiettivo della videocamera.
- Di notte, il sensore PIR può rilevare a distanze superiori alla portata dell'illuminazione IR. Ridurre la distanza di rilevamento regolando la sensibilità del sensore PIR.
- Il sole al sorgere o al tramonto può attivare il sensore. Occorre riorientare la videocamera.
- Se il soggetto si muove rapidamente, potrebbe uscire dal campo visivo della videocamera prima dello scatto della foto. Spostare la videocamera più indietro o riorientarla.

8.2. La videocamera smette di riprendere immagini o non riprende immagini

- Verificare che la scheda di memoria non sia piena. Se la scheda è piena, la videocamera smette di riprendere immagini. Per evitare questo problema, assicurarsi che la funzione "Registrazione ciclica" sia attiva (ON).
- Assicurarsi che le pile abbiano una carica sufficiente per il funzionamento della videocamera.
- Assicurarsi che il commutatore della videocamera sia in posizione ON e non in posizione OFF o SET.
- Formattare la scheda di memoria con la videocamera prima di usarla o quando la videocamera smette di riprendere immagini.

8.3. La portata del flash per la visione notturna non è quella prevista

- Verificare che le pile siano completamente cariche o dispongano di una carica sufficiente.
- Per assicurare la precisione e la qualità delle immagini notturne, installare la videocamera in un ambiente buio e privo di qualunque prevedibile sorgente luminosa.
- Certi sfondi (come alberi, muri, terreno ecc) entro la portata del flash possono fare ottenere immagini notturne migliori. Non puntare la videocamera verso campi visivi totalmente aperti, privi di oggetti entro la portata del flash IR in grado di riflettere il lampo IR.

9. Assistenza post-vendita

Se il prodotto dovesse smettere di funzionare o dovesse guastarsi, leggere innanzitutto questa guida, poi controllare le pile e sostituirle/ricicarle se necessario. Accertarsi anche che il prodotto sia usato correttamente.

Se il problema persiste, contattare il distributore o visitare www.numaxes.com. Si può anche contattare NUM'AXES al numero **+33.2.38.69.96.27** o all'indirizzo e-mail export@numaxes.com.

A seconda della gravità del malfunzionamento, è possibile che sia necessario inviare il prodotto all'assistenza per la sua manutenzione e riparazione.

Per tutte le riparazioni, fornire il prodotto completo e la prova d'acquisto (fattura o scontrino).
In caso di mancanza di uno di questi elementi, il servizio di assistenza post-vendita dovrà fatturare i costi di riparazione.

10. Garanzia

NUM'AXES garantisce il prodotto da difetti di fabbricazione per i due anni successivi all'acquisto.
Tutte le spese di trasporto e imballaggio saranno a carico dell'acquirente.

11. Condizioni di garanzia

1. La garanzia sarà valida solo se la prova d'acquisto (fattura o scontrino), senza cancellature, sarà inviata al distributore o a **NUM'AXES**. La garanzia è limitata all'acquirente originale.
2. Questa garanzia non copre quanto segue:
 - PIE1059 – Ref. NGPIEPHO025: sostituzione della cinghia di fissaggio e del cavo USB
 - PACCO PIE1059 – Ref. NGPIEPHO066: sostituzione delle pile; della scheda di memoria, della cinghia di fissaggio e del cavo USB
 - rischi di trasporto diretti o indiretti legati al reso del prodotto al distributore o a **NUM'AXES**
 - danni al prodotto causati da: negligenza o uso improprio, uso contrario alle istruzioni o non previsto da esse, riparazioni eseguite da persone non autorizzate
 - smarrimento o furto
3. Se il prodotto è riconosciuto difettoso, **NUM'AXES** lo riparerà o sostituirà a suo insindacabile giudizio.
4. Non potrà essere sporto alcun reclamo contro **NUM'AXES**, soprattutto in relazione a un uso improprio o un guasto.
5. NUM'AXES si riserva il diritto di modificare le caratteristiche dei suoi prodotti allo scopo di apportarvi miglioramenti tecnici o di adeguarsi a nuove normative.
6. Le informazioni contenute nella presente guida possono essere soggette a modifica senza preavviso.
7. Foto e disegni non sono contrattuali.

12. Pezzi di ricambio

È possibile acquistare pezzi di ricambio (pile, schede di memoria...) dal fornitore in qualsiasi momento.

13. Raccolta e riciclaggio del dispositivo a fine vita



L'icona  significa che il prodotto non può essere smaltito insieme ai rifiuti domestici.

Il dispositivo va consegnato a un punto di raccolta idoneo per il trattamento, la valorizzazione e il riciclaggio dei rifiuti elettronici o riportato al distributore.

Seguendo questa procedura, si fa qualcosa per l'ambiente contribuendo alla salvaguardia delle risorse naturali e alla protezione della salute umana.

NUM'AXES

Z.A.C. des Aulnaies – 745 rue de la Bergeresse - C.S. 30157
45161 OLIVET CEDEX – FRANCE

Tel. +33 (0)2 38 69 96 27 | Fax +33 (0)2 38 63 31 00 | export@numaxes.com | www.numaxes.com

NUM'axes

Z.A.C. des Aulnaies – 745 rue de la Bergeresse – C.S. 30157
45161 OLIVET CEDEX – FRANCE

FRANCE – Tél. +33 (0)2 38 63 64 40 | info@numaxes.com

EXPORT – Tel. +33 (0)2 38 69 96 27 | export@numaxes.com

www.numaxes.com

